

Bruger- og Vedligeholdelsesvejledning

DK

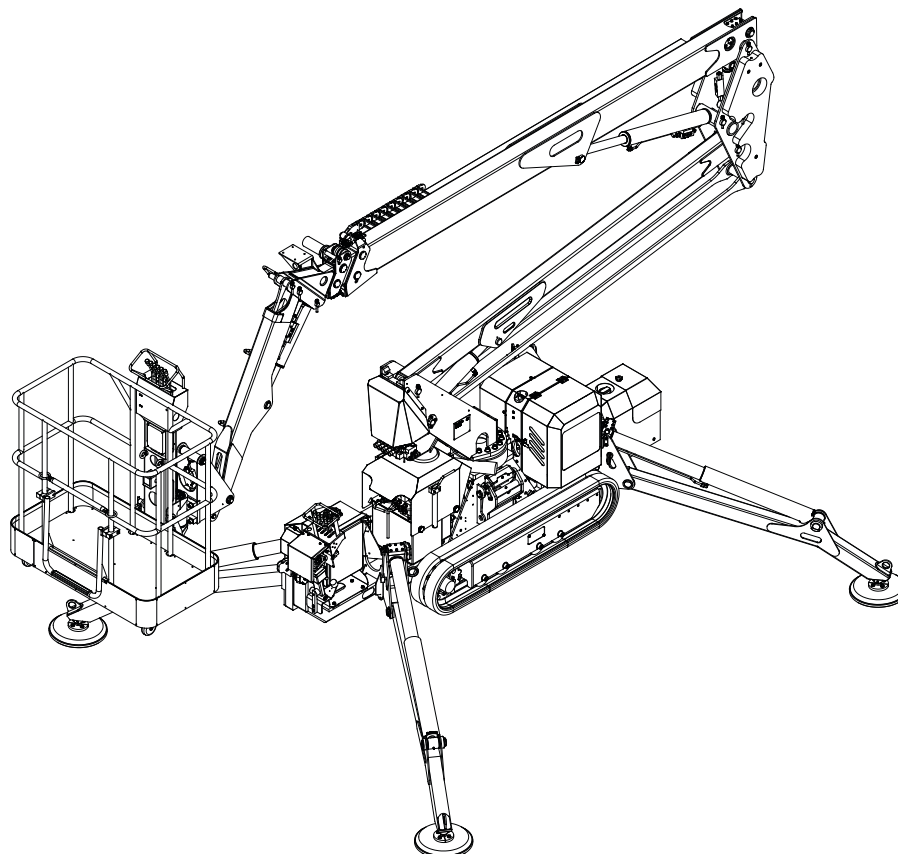

SPIDER 15.75 / 18.75 / 18.90 PRO

Platform til arbejde i højden



Pas på

Før man udfører nogen form for indgreb på denne maskine, skal den foreliggende vejledning læses helt igennem.

Opbevar vejledningen på et sikkert sted, hvor den er til rådighed for senere konsultation.

ORIGINALE INSTRUKTIONER

Kode

4808525901

Version

07/2015

FABRIKANT: **PLATFORM BASKET**

ADRESSE: **Via Grande, 27**
42028 Poviglio (RE) – Italy
Tel: +39 0522967666
Fax: +39 0522967667
www.platformbasket.com

DOKUMENTTYPE: **BRUGER- OG**
VEDLIGEHOLDELSERVEJLEDNING

MODEL: **SPIDER 15.75 / 18.75 / 18.90 PRO**

SERIENUMMER:

KUNDE:

FREMSTILLINGSÅR:

Indholdet i det foreliggende dokument må hverken anvendes, gengives eller overdrages til tredjeparter uden udtrykkelig tilladelse fra maskinens fabrikant.

Fabrikanten forbeholder sig retten til - uden forudgående varsel - at foretage ændringer af karakteristika for den maskine, som det foreliggende dokument omhandler.



002

PRÆSENTATION

Kære Kunder,
Platform Basket takker jer, fordi I har valgt vores produkt

Jeres nye udstyr til arbejde i højden er et resultat af innoverende kvalitets-forskning. Maskinen er bygget til at være funktionel, sikker, komfortabel og holdbar, og den anvendte stil og udviklingsteknik er optimal.

Når jeres maskine har behov for vedligeholdelse, må I udelukkende benytte reservedele leveret af vores firma, med henblik på at opretholde korrekt driftssikkerhed og holdbarhed.



003

FORMÅLET MED VEJLEDNINGEN

Denne vejledning har til opgave at give brugerne de grundlæggende oplysninger om de krævede procedurer for funktion af maskinen, så maskinen kan løse de opgaver den er fremstillet til. Alle oplysninger i denne vejledning skal læses og forstås, før man forsøger at sætte maskinen i funktion.

BRUGER- OG VEDLIGEHOLDELSERVEJLEDNINGEN er det vigtigste instrument. Opbevar den i maskinen. Husk at INTET UDSTYR ER SIKKERT, hvis operatøren ikke overholder sikkerhedsreglerne.

Fordi fabrikanten ikke har direkte kontrol over maskinens funktion og udstyr, vil ansvaret for korrekte sikkerhedsprocedurer tilfalde brugeren og dennes personale.

Alle instruktioner i denne vejledning er baseret på brug af maskinen under KORREKTE anvendelsesforhold, uden ændringer og/eller indgreb på den originale model. Enhver ændring og/eller indgreb på maskinen er strengt forbudt uden forudgående autorisation fra platform Basket.

Dette "SIKKERHEDSSYMBOL" anvendes til at henlede opmærksomheden på mulige farer, der - hvis de undervurderes - kan medføre læsioner eller dødsfald.

Man skal altid lægge mest vægt på personalet sikkerhed og på korrekt brug af maskinen. Der findes signaler for FARE, PAS PÅ, FORSIGTIG, VIGTIGT etc. i alle dele af denne vejledning, så fareområderne udpeges korrekt. Disse signaler defineres på følgende måde:



FARE

Angiver en situation med umiddelbar fare, der - hvis den ikke undgås - medfører alvorlige læsioner eller dødsfald.



PAS PÅ

Angiver en situation med mulighed for fare, der - hvis den ikke undgås - kan medføre mindre/middelsvære læsioner.

Dette signal kan anvendes som advarsel imod farlige fremgangsmåder.



ADVARSEL

ADVARSEL eller INSTRUKTIONER angiver en nødvendig procedure for sikker funktion, der ved manglende overholdelse kan medføre fejlfunktion eller beskadigelse af maskinen.



INDEKS

002

PRÆSENTATION

003

FORMÅLET MED VEJLEDNINGEN

004

INDEKS

005

KONSULTATION

SEKTION **A**

INSTRUKTIONER OG GENERELLE SIKKERHEDSREGLER

A01

FORORD

A02

IDENTIFIKATION AF MASKINEN

A03

GENERELLE SIKKERHEDSREGLER

A04

FORBEREDELSE OG INSPEKTION

A05

ANVENDTE SIGNALER

A06

KVALIFIKATIONSNIVEAU FOR PERSONALE DER BRUGER MASKINEN

A07

BRUGERENS ANSVAR OG BETJENING AF MASKINEN

A08

MANØVREPLADSER

A09

OPERATØRERNES OPGAVER

**INDEKS****SEKTION B**
BESKRIVELSE OG BRUG AF MASKINEN**B01**

TEKNISKE SPECIFIKATIONER

B02

GENEREL BESKRIVELSE

B03

SIKKERHEDSANORDNINGER

B04

BETJENINGSTAVLE PÅ JORDEN

B05

TAVLE OG NETSTIKKONTAKT

B06

BETJENINGSANORDNINGER TIL KØRSEL/STABILISERING

B07

BETJENINGSGREB PÅ JORDEN TIL DELEN I HØJDEN (BETJENINGSANORDNINGER TIL NØDSTILFÆLDE)

B08

BETJENINGSTAVLE TIL KURV

B09

BETJENINGSGREB PÅ KURV

B10

BETJENINGSGREB PÅ KURV (MED ROTATION)

B11

ANDRE ANORDNINGER

B12

TRANSPORT / KØRSEL

B13

START/SLUKNING

B14

BRUG AF MASKINEN

B15

NØDMANØVRER

B16

DISPLAY SPIDER 17.75 / 18.75 / 18.90 PRO



INDEKS

SEKTION C VEDLIGEHOELDELSE

C01
FORORD

C02
SIKKERHED UNDER VEDLIGEHOELDELSE

C03
VEDLIGEHOELDELSESPROGRAM

C04
SMØRING MED FEDT OG OLIE

C05
OVERSIGT OVER SMØREMIDLER

C06
STRAMNING AF SKRUER

C07
PÅFYLDNING

C08
KONTROL AF OLIELEVELU / PÅFYLDNING / UDSKIFTNING AF OLIE I BÆLTERNES REDUKTIONSGEAR

C09
KONTROL AF HYDRAULIKOLIELEVELUET

C10
ÅRLIGE FUNKTIONSAFPRØVNINGER

C11
SLID PÅ SKØJTER OG KONTROL AF KÆDER



INDEKS

SEKTION **EA**

INTEGRERENDE DEL TIL UDGAVEN MED RADIOFJERNBETJENING

E01

ANVENDTE SIGNALER

E02

GENEREL BESKRIVELSE

E03

BETJENINGSANORDNINGER TIL KØRSEL/STABILISERING

E04

NØDMANØVRER

SEKTION **F**

TILBEHØR

F01

TEMPERATURSENSOR

F02

KURV MED VEJECELLE

F03

LYDSIGNALERINGSAPPARAT



KONSULTATION



PAS PÅ
Vejledningen skal læses, før maskinen tages i anvendelse.

Vejledningen er inddelt i 6 sektioner.

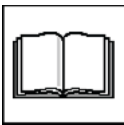

INDLEDNING TIL VEJLEDNINGEN



A

INSTRUKTIONER OG GENERELLE SIKKERHEDSREGLER

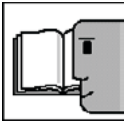

B

BESKRIVELSE OG BRUG AF MASKINEN



C

VEDLIGEHOLDELSE

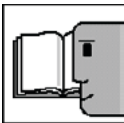

EA

INTEGRERENDE DEL TIL UDGAVEN MED RADIOFJERNBETJENING

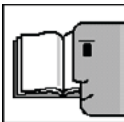

F

EKSTRAUDSTYR

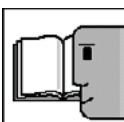

G

REGISTER OG KUPONER

SEKTION

A



***INSTRUKTIONER OG GENERELLE
SIKKERHEDSREGLER***



A01

FORORD

Med denne vejledning har firmaet Platform Basket til hensigt at give operatørerne de nødvendige procedurer og oplysninger til korrekt brug af platformen til arbejde i højden, samt til vedligeholdelse af maskinen, så den kan benyttes optimalt og driftssikkerheden opretholdes.

Platformen til arbejde i højden forlader først vores fabrik, når alle elektriske og mekaniske komponenter er blevet afprøvet og olietanken til effektkredsløbet er blevet helt opfyldt.



A02

IDENTIFIKATION AF MASKINEN

Maskinens identifikationsskilt er fastgjort på siden af maskinen.
Følgende specificationer er punslet på skiltet:

1. model
2. serienummer
3. Fremstillingsår

og andre tekniske specificationer til selve maskinen.



ADVARSEL



















Ved behov for garantidækkede indgreb eller bestilling af reservedele, skal man altid oplyse modellens nummer (1) og serienummeret (2).



GENERELLE SIKKERHEDSREGLER









Størstedelen af ulykker på arbejdspladser er afledt af manglende opmærksomhed under vedligeholdelse eller brug af maskiner.

Derfor er det nødvendigt at læse denne vejledning, så man kan arbejde under helt sikre forhold, og maskinen altid holdes i effektiv stand.

-  hold en afstand på over 5 m til strømførende elektriske kabler.
-  hold en afstand på mindst 2 m til meget ujævne jordoverflader (grave, skrænter, etc...)
-  Sørg for at have tilstrækkelig funktionstid tilbage uden behov for opfyldning, så man undgår forceret standsning af maskinen.
-  Bær sikkerhedshjelm og sikkerhedssele der skal fastgøres til den specielle krog på kurven.
-  Hold altid håndtag og trin fri for mudder, olie, fedtstof og andre former for snavs.
-  Det er forbudt at læsse kurven, mens den er oppe i luften.
-  Det er forbudt at anvende kurven til løft af læs.
-  Det er forbudt at udsætte kurven for overbelastning, tværgående påvirkninger, slag og bratte bevægelser.
-  Maskinen kan kun anvendes på faste jordoverflader, hvor alle fire stabilisatorer er støttet mod jorden. Kontroller at stabilisatorerne og det relevante støttemateriale er helt i kontakt med jordoverfladen foretag regelmæssige eftersyn under arbejdet og inden arbejdet påbegyndes.
-  Det er forbudt at benytte maskinen uden at åbne stabilisatorerne, hvis stabilisatorerne ikke er korrekt åbnet og støttet mod jordoverfladen, og hvis mikroafbrydere ikke har afgivet tilladelse. Der henstilles under alle omstændigheder til, at bælteerne løftes mindst 10 cm fra jordoverfladen.
-  Kontroller de passive og de aktive sikkerhedsanordninger, før hver arbejdsperiode.
-  Maskinen må udelukkende anvendes, hvis den er i perfekt vedligeholdelsestilstand.
-  Operatøren i kurven skal ledes af en person på jorden med passende træning.
-  Det er forbudt at stige op og ned fra maskinen, når maskinen styres fra jorden.
-  Det er forbudt at fjerne hjelme og/eller beskyttelsesdæklader, med mindre der skal udføres vedligeholdelse.
-  motorrummet må aldrig åbnes, uden først at have afbrudt strømmen til betjeningstavlen på jorden.
-  Når man benytter maskinens batterier, skal man huske, at når der kun er en enkelt (rød) lysdiode tændt på indikatoren for opladning, betyder det, at der kun er 15 minutters selvstændig funktionstid tilbage. Undgå at aflade batterierne helt.
-  i området under kurvens arbejdszone må der ikke findes hindringer eller mulige farer under nedgang af kurven.
-  Sørg for at der ikke findes personer i området under arbejdszonen, og bortvis eventuelle tilstedeværende personer.



GENERELLE SIKKERHEDSREGLER

-  Det er forbudt at efterlade maskinen i andre konfigurationer end pause-indstillingen; fjern altid nøglerne fra betjeningsstavlen.
-  Det er forbudt at anvende maskinen i tordenvejr, eller hvis vejrforholdene kan medføre lynnedslag.
-  Inden man stiger op i kurven, skal man sørge for, at den er vandret, og eventuelt regulere stillingen vha. de specielle betjeningsanordninger.
-  Det er forbudt at anvende maskinen ved tilstedeværelse af blæst med styrke på over 12 m/s.
-  Det er farligt at køre på skrånende eller ustabile jordoverflader.
-  Hvis der findes nedsatte synsforhold, er det forbudt at anvende maskinen, fordi den ikke har egen belysning.
-  Det er forbudt at køre på veje der er åbne for almindelig trafik. Maskinen er ikke typegodkendt til dette formål.
-  Det er forbudt at anvende maskinen, hvis den er hældet mere end 1° i forhold til den vandrette linje.
-  Det er forbudt at opholde sig under stabiliseringsstængerne under deres bevægelse.

Operatører må ikke acceptere ansvar for driften, før de har fået en passende oplæring fra autoriseret og kompetent personale.

Inden funktion skal man kontrollere, om der findes ophængte elektriske ledninger i arbejdsområdet, eller andre maskiner, såsom brokraner, maskiner der kører på veje eller skinner, eller udstyr til byggearbejde.

Inden arbejdet påbegyndes, skal operatøren og den ansvarshavende træffe passende forholdsregler for at undgå kendte farer.

Sæt aldrig maskinen i funktion, hvis vedligeholdelsen ikke er blevet udført i overensstemmelse med specifikationerne og frekvenserne angivet af fabrikanten.

Sørg for at den daglige inspektion og funktionskontrol er blevet udført, før maskinen sættes i drift.

Kontroller at der er tilstrækkelig plads over, ved siden af, og under platformen, når man udfører løftning, nedgang, rotation af armen, eller når man benytter teleskopfunktionen.

Sørg for at operatørerne på andre maskiner på jorden eller i luften er klar over tilstedeværelse af platformen til arbejde i højden. Afbryd strømforsyningen til ophængte kraner. Sæt eventuelt forhindringer på jorden, hvis det er nødvendigt.

Maskinen må hverken skubbes eller trækkes vha. armens teleskopfunktion, og denne funktion må heller ikke benyttes til at skubbe/trække genstande.

Anbring aldrig komponenter på kurvens rækværk uden forudgående autorisation fra Platform Basket.

Benyt aldrig armen til andre formål end transport af personer, værktøj og udstyr til arbejdsstillingen.

Overskrid aldrig platformens nominelle kapacitet. Læs arbejdsdiagrammerne i denne vejledning. Anbring læsset jævnt på kurvens gulv.

Benyt aldrig en maskine, hvis den ikke fungerer korrekt. Hvis der opstår en fejl, skal maskinen standses, hvorefter man skal anbringe et LET SYNLIGT skilt og tilkalde det kompetente personale.



GENERELLE SIKKERHEDSREGLER

Det er ikke tilladt at udføre bratte eller akrobatiske bevægelser med kurven.

Det er forbudt for operatøren at gå fra kurven til en struktur udenfor, fordi maskinens stabilitetstilstand eventuelt kan ophøre. Personalet og udstyret må udelukkende få adgang og forlade kurven, når den er ved jordoverfladen.

Benyt aldrig (under ingen omstændigheder) stiger, trin eller lignende genstande på kurven, eller under maskinen, for at få supplerende udstrækning af armen.

Når man bevæger sig eller arbejder på kurven, skal begge ben være fast støttet i bunden af selve kurven.

Gå aldrig på armen for at få adgang til eller forlade kurven.

Hvis armen eller selve kurven hænger fast, så en eller flere stabilisatorer løftes fra jorden, skal alt personale fjernes fra kurven, før man forsøger at frigøre maskinen. Benyt om nødvendigt krane, løfteapparater eller anden udstyr til at fjerne personalet, og sørg for at stabilisere maskinen.

Operatøren har ansvaret for at forhindre, at personalet på jorden benytter maskinens betjeningsanordninger; desuden skal operatøren gøre personalet opmærksom på ikke at arbejde, gå eller opholde sig under armen eller under kurven. Anbring om nødvendigt en indhegning på jorden.

Under kørsel skal man sørge for, at der ikke - i maskinens kørebane - findes huller, små forhøjninger, ujævne områder, forhindringer, affald eller dæksler der kan skjule huller eller andre farer.

Maskinen må ikke bevæges på skråninger der overskrider angivelserne på de tekniske datakort.

Maskinen må aldrig køre med armen i løftet stilling.

Kør aldrig på overflader der er usammenhængende eller ujævne, for ikke at forårsage omvæltning.

Sørg for at jordoverfladens tilstand er egnet til at bære max. belastning af stabilisatorerne, og sørg eventuelt for at forbedre støtteoverfladen vha. robuste træplanker.

Kør aldrig med maskinen i nærheden af grave, læsseplatforme eller andre områder med niveauforskelle.

Under kørsel skal man undersøge, at der ikke findes hindringer rundt om eller over maskinen i bevægelse.

Sørg for at kende bremseafstanden, både når man kører i det hurtige og i det langsomme gear.

Hav en hjælper til rådighed, og benyt lydsignaleringsapparatet, når man kører i områder, hvor udsynet er nedsat.

Sørg for at andet personale er mindst 2 meter væk fra maskinen, når maskinen er i bevægelse.



FORBEREDELSE OG INSPEKTION

GENEREL FORBEREDELSE

Denne sektion giver de nødvendige oplysninger til det ansvarlige personale med henblik på forberedelse til idriftsættelse af maskinen, og opregner den kontrol der skal udføres, før maskinen sættes i funktion. Det er vigtigt, at oplysningerne i denne sektion læses og forstås, før maskinen sættes i funktion. Sørg for at den nødvendige inspektion er blevet fuldført med et positivt resultat, før maskinen sættes i drift. Disse procedurer har til opgave at forlænge maskinens funktionsdygtige levetid, og samtidigt sørge for sikre forhold.



VIGTIGT

Fordi fabrikanten ikke er i stand til at udføre nogen form for direkte kontrol af inspektioner på arbejdsstedet og af vedligeholdelsesindgrebene, er disse aktiviteter udelukkende ejerens og operatørens ansvar.

FORBEREDELSE TIL BRUG

Inden den nye maskine sættes i funktion, skal den undersøges omhyggeligt med henblik på at udpege enhver form for beskadigelse opstået under transporten, for derefter at blive eftersat regelmæssigt i overensstemmelse med oplysningerne i sektionen "Regelmæssige inspektioner og eftersyn ved levering".

Under første start og idriftsættelse skal maskinen undersøges omhyggeligt for at sikre, at der ikke lækkes hydraulikvæske. Alle komponenter skal undersøges for at sikre, at de er fæstnet i den rigtige position.

Det vil være det ledende personales ansvar at forestå aktiviteterne der forbereder maskinen til idriftsættelse. Forberedelse af maskinen kræver almindelig sund fornuft (for eksempel skal man undersøge, at teleskopelementet går ud og ind uden hindringer og at bremserne fungerer korrekt), og kræver også en række eftersyn. De obligatoriske krav er opregnet i sektionen "Dagligt eftersyn".

Det er nødvendigt at undersøge, at kravene i sektionen "Eftersyn ved levering", "Regelmæssige inspektioner" og "Daglig funktionskontrol" er overholdt.

REGELMÆSSIGE INSPEKTIONER OG EFTERSYN VED LEVERING

BEMÆRK

Der skal udføres en årlig inspektion af maskinen, før udløbet af d. 13. måned efter den foregående årlige inspektion.

Inspektionen skal udføres af kvalificeret personale, der har erfaring med vore produkter

Frekvens og udvidelse af de periodiske undersøgelser og afprøvninger afhænger af den gældende nationale lovgivning i det land, hvor maskinen benyttes.

Følgende liste opregner systematisk proceduren til inspektion med henblik på udpegnings af fejlbehæftede, beskadigede eller forkert installerede elementer. Listen angiver de komponenter, der skal efterses, samt de tilstande der skal undersøges.

De regelmæssige inspektioner skal udføres hver tredje måned eller hver 150 driftstimer, afhængig af hvilken begivenhed der opstår først, eller med kortere intervaller, hvis omgivelsesforholdene og hyppig brug af maskinen kræver dette.

Denne liste finder også anvendelse for opmagasinerede maskiner, eller for maskiner der udsættes for hårde eller vekslende klimaer, og inspektionerne skal udføres omhyggeligt.

Disse inspektioner skal også finde sted efter vedligeholdelse af maskinen.

STEL

1 - Kontroller at bælteerne ikke er slidte eller slækkede, at komponenter, bolte og møtrikker er strammet og placeret korrekt.



FORBEREDELSE OG INSPEKTION

- 2 - Kontroller at stabilisatorbenene er strammet i position, ikke er tydeligt beskadiget, samt at hydraulikrørledningerne ikke har lækager.
- 3 - Kontroller at cylindrene på stabilisatorbenene er strammet i position, ikke er tydeligt beskadiget, samt at hydraulikrørledningerne ikke har lækager.
- 4 - Kontroller at mikroafbrydere på stabilisatorbenene og pressostaterne (hvis til stede) på cylindrene er strammet i den korrekte position.
- 5 - Kontroller at magnetventilerne og hydraulikrørledningerne ikke er beskadiget, ikke lækker og at de er strammet i den korrekte position.
Kontroller den elektriske spænding og at der ikke er ætsning ved de elektriske forbindelser.
- 6 - Kontroller træk-reduktionsenhederne, de elektriske eller hydrauliske motorer, bremserne, og de hydrauliske rørledninger (hvis til stede) for beskadigelse eller lækager.
- 7 - Kontroller at betjeningsanordningerne på jorden ikke er slækkede eller mangler, og at de er strammet i den korrekte position.
Kontroller de elektriske forbindelsers spænding, at der ikke er tegn på ætsning og at der ikke er uisolerede ledninger. Sørg for at alle afbryderkontakter fungerer korrekt.
- 8 - Kontroller olieniveauet i træk-reduktionsenhederne (kontakt ved behov personalet fra servicetjenesten).

BEMÆRK

Træk-reduktionsenhederne skal være fyldt halvt op med smøremiddel.

- 9 - Kontroller batterierne (hvis til stede), sørg for at udluftningspropperne ikke er slækkede eller mangler, at de elektriske forbindelser er strammede og ikke viser tegn på ætsning, og at elektrolytniveauet er korrekt. Fyld udelukkende destilleret vand på batterierne.
- 10 - Kontroller at tanken og hydraulikrørledningerne ikke er beskadiget eller lækker, samt at påfyldningsproppen er strammet i den korrekte position.

BEMÆRK

Firmaet Platform Basket anbefaler udskiftning af filteret til hydraulikolie efter de første 50 funktionstimer og derefter hver 300 timer, med mindre unormale arbejdsforhold kræver endnu hyppigere udskiftning.

- 11 - Kontroller alle elektriske kabler for beskadigede eller manglende dele.
- 12 - Kontroller motorpumpen og tilbehøret, sørg for at der ikke findes beskadigelser, og slækkede eller manglende dele, og at de er strammet i den korrekte position.
Kontroller at de elektriske forbindelser er korrekt strammet, ikke viser tegn på ætsning, og at der ikke findes beskadigelse af de elektriske ledningers isolering.
- 13 - Kontroller alle adgangslåger, for at sikre, at de ikke er beskadiget, at lukkemekanismerne og hængslerne fungerer korrekt, og at de er fastgjort i den korrekte position.
- 14 - Kontroller at rørledningerne til brændstof ikke er beskadiget, ikke har lækager, og at de er korrekt strammet i den korrekte position.



FORBEREDELSE OG INSPEKTION

TÅRN

- 1 - Kontroller tårnet for beskadigelser, slækkede eller manglende komponenter, og at det er strammet i den korrekte position. Kontroller at rotations-reduktionsenheden og den tilhørende bremse er ubeskadiget, ikke har slækkede eller manglende dele, og at hydraulikrørledningerne og komponenternes lejer ikke viser tegn på lækager; kontroller at tandhjulsudvekslingen til rotation ikke er slidt.
- 2 - Kontroller at rotationslejet ikke er beskadiget eller slidt, og at det er smurt; undersøg desuden, at boltene hverken er slækkede eller helt mangler.
- 3 - Kontroller at magnetventilerne og hydraulikrørledningerne ikke er beskadiget, ikke lækker og at de er strammet i den korrekte position. Kontroller den elektriske spænding og at der ikke er ætsning ved de elektriske forbindelser.
- 4 - Kontroller de elektriske forbindelsers spænding, at der ikke er tegn på ætsning og at der ikke er uisolerede ledninger. Sørg for at alle afbryderkontakter fungerer korrekt.
- 5 - Kontroller at fastgøringsbolte og -møtrikker på alle dome er strammet i den korrekte position og at de ikke viser tegn på slid.
- 6 - Kontroller at alle leddelingspunkter er smurte
- 7 - Kontroller at fordeleren til de hydrauliske betjeningsanordninger og de tilhørende rør ikke har lækager eller er beskadiget.

ARME

- 1 - Kontroller at arme, cylindere og dome er fastgjort i den korrekte position, og at de ikke er beskadiget eller mangler.
- 2 - Kontroller at fastgøringsbolte og -møtrikker på alle dome er strammet i den korrekte position og at de ikke viser tegn på slid.
- 3 - Kontroller at de hydrauliske rørledninger og de elektriske kabler er i den korrekte position og at de ikke er beskadiget eller mangler.
- 4 - Kontroller alle bøsninger for tegn på slid eller beskadigelse.
- 5 - Kontroller at alle leddelingspunkter er smurte.
- 6 - Kontroller at glideskøjterne ikke har tydelige beskadigelser eller manglende dele, og at de er strammet i den korrekte position
- 7 - Kontroller at kæderne (hvis til stede) på glide-elementerne ikke har tydelige beskadigelser eller manglende dele, og at de er strammet korrekt

KURV

- 1 - Kontroller at kurven og betjeningstavlen er i den korrekte position, og at der ikke findes beskadigede, slækkede eller manglende dele.
- 2 - Kontroller at afbryderkontakterne og betjeningsgrebene er i pausestillingen, og at de vender tilbage til denne stilling, når de slippes; undersøg desuden, at der ikke er beskadigede, slækkede eller manglende dele. Sørg for at disse komponenter fungerer korrekt.
- 3 - Kontroller at afbryderkontakterne, betjeningsgrebene og de elektriske forbindelser ikke er i spænding, og at de ikke viser tegn på ætsning. Kontroller at kabelføringen ikke er fejlbehæftet og at den ikke har beskadigelser. Sørg for at afbryderkontakterne fungerer korrekt.
- 4 - Kontroller at platformens rotationssystem er strammet i den korrekte position, er smurt godt, fungerer korrekt og ikke er beskadiget. Kontroller at de hydrauliske rørledninger er strammet i den korrekte position og ikke har lækager eller beskadigelser.
- 5 - Kontroller at fordeleren til de hydrauliske betjeningsanordninger og de tilhørende rør ikke har lækager eller er beskadiget.



FORBEREDELSE OG INSPEKTION

BEMÆRK

Kontroller at alle skilte med FARE, ADVARSEL, INSTRUKTION på maskinen er i den korrekte position og kan læses.

KRAV FOR STRAMNING

Tabellen over strammingsmomenter (læs de relevante sider) består af værdier for standard-strammingsmomentet, baseret på skruens diameter og klasse (hårdhed); denne tabel fastlægger også værdierne for strammingsmomenterne i tør og smurt tilstand, ifølge anbefalingerne fra fabrikanten.

Denne tabel er medtaget for at give brugeren eller operatøren hjælp til tilfælde, hvor der kræves et umiddelbart indgreb under inspektionen eller under funktionen, så vedligeholdelsespersonalet kan informeres om forholdene.

Når man benytter tabellen med strammingsmomenter, sammen med indekset over punkterne der skal strammes, vist i kapitlet "Vedligeholdelse", forbedres maskinens sikkerhed og præstationsevne.

DAGLIGT EFTERSYN

Det vil være operatørens og brugerens opgave at efterse maskinen i begyndelsen af hver arbejdsdag, før maskinen startes.

Der henstilles til, at hver operatør og hver bruger efterser maskinen før funktion, også selvom maskinen allerede er blevet sat i drift af en anden bruger/operatør.

Dette daglige eftersyn er den bedste form for kontrol.

Denne kontrol skal også finde sted efter vedligeholdelse af maskinen.

Udover det daglige eftersyn skal følgende handlinger også være en del af den daglige inspektion:

1 - Generel rengøringstilstand

Kontroller at alle bærende overflader er uden spildt olie, brændstof, hydraulikolie, mudder og fremmedlegemer. Sørg for at den generelle rengøringstilstand er korrekt.

2 - Skilte

Alle skilte med oplysninger og funktionsinformation skal holdes rene og synlige. Der henstilles til, at skiltene beskyttes, når man sprøjter maling eller sliber, så deres synlighed ikke reduceres.

3 - bruger- og vedligeholdelsesvejledning

Sørg for at have en kopi af denne vejledning i den dertil beregnede beholder.

4 - Maskinens dagbog

Sørg for at nedskrive bemærkninger til maskinens funktion, helst i en speciel dagbog der kun tilhører den pågældende maskine; sørg for at denne dagbog opdateres og at der ikke er tilfælde med tvivl, for at undgå reducere af maskinens generelle sikkerhedstilstand.

5 - Begynd hver arbejdsdag med opladte batterier eller helt fyldt brændstoftank.



PAS PÅ

For at undgå læsioner, må man ikke sætte maskinen i funktion, før alle beskadigelser er blevet repareret; brug af en fejlbehæftet maskine medfører overskridelse af de generelle sikkerhedsregler.

For at undgå læsioner, skal man sørge for, at den elektriske strømforsyning er afbrudt under det daglige eftersyn.

BEMÆRK

Kontroller - både ved eftersyn og manuelt - at sikkerhedsmikroafbryderkontakterne er strammet i den korrekte position og at de fungerer rigtigt.



FORBEREDELSE OG INSPEKTION

- 6 - Kontroller korrekt funktion af bremsene, når maskinen er i bevægelse på en skråning, der ikke må overskride angivelserne i det tekniske datablad, og stands maskinen.

BEMÆRK

På alle nye maskiner, nyreparerede maskiner og på maskiner, hvor hydraulikolien lige er blevet udskiftet, skal alle bevægelser sættes i funktion i mindst to komplette cyklusser, hvorefter olien i tanken skal undersøges igen.

- 7 - Sørg for korrekt vedligeholdelse af alle dele der kræver smøring.
Læs venligst de relevante sider for oplysninger om den korrekte fremgangsmåde.

GENEREL INSPEKTION

Begynd eftersynet fra punkt nummer et på nedenstående liste. Fortsæt derefter med kontrol af tilstanden af hver enkelt del anført på listen over kontrol og dagligt eftersyn.



PAS PÅ

***For at undgå læsioner, må man ikke sætte maskinen i funktion, før alle beskadigelser er blevet repareret; brug af en fejlbehæftet maskine medfører overskridelse af de generelle sikkerhedsregler.
For at undgå læsioner, skal man sørge for, at den elektriske strømforsyning er afbrudt under inspektionen.***

BEMÆRK

***Undervurder aldrig, hvor vigtigt det er at undersøge stallets underdel.
Kontrol af dette område er ofte årsag til påvisning af forhold, der kan medføre alvorlig beskadigelse af maskinen.***

- 1 - Hele kurven - Ingen slækket eller manglende del; ingen synlig beskadigelse; dorne til fastgøring og/eller leddeling er strammet i den korrekte position; pedal-afbryderkontakten fungerer korrekt, er ikke ændret, deaktiveret eller blokeret.
- 2 - Betjeningsstavle på kurven - Afbryderkontakterne og betjeningsgrebene er i neutral stilling og korrekt anbragt; ingen slækket eller manglende del; ingen synlig beskadigelse; alle etiketter og skilte til stede er ubeskadiget og kan læses; betjeningssignalerne kan læses.
- 3 - Balancecylindere - Ingen synlig beskadigelse; leddelings-dornene er strammet i den korrekte position; slangerne har ingen tydelige beskadigelser eller tegn på lækage.
- 4 - Arme/Cylindere til løftning og udstrækning - Ingen synlig beskadigelse; dorne til leddeling er strammet i den korrekte position; slangerne har ingen tydelige beskadigelser eller tegn på lækage.
- 5 - Mikroafbryderkontakter til begrænsning - Mikroafbryderkontakterne fungerer korrekt; ingen synlig beskadigelse.
- 6 - Bremse, reduktionsenhed, trækmotor - Ingen synlig beskadigelse; ingen tegn på lækage.
- 7 - Hele bæltet - Tandhjulene er strammet i den korrekte position; ingen slækket eller manglende møtrik eller skrue; ingen synlig beskadigelse; bæltet er i korrekt stand.
- 8 - Filter til hydraulikolie - Filteret er strammet i den korrekte position; ingen synlig beskadigelse; ingen tegn på lækage.
- 9 - Hjelme - Hjelmene er fastgjort i den korrekte position; ingen slækket eller manglende del.
- 10 - Magnetventiler til betjening - Ingen slækket eller manglende del; ingen tegn på lækage; intet elektrisk kabel eller slange uden støtte; intet elektriske kabel ødelagt eller brudt.
- 11 - Forsyning af brændstof - Påfyldningsproppen er strammet i den korrekte position; ingen synlig beskadigelse af tanken og intet tegn på lækage; korrekt niveau.
- 12 - Betjeningsanordninger på jorden - Afbryderkontakterne fungerer; ingen synlig beskadigelse; etiketterne er til stede og kan læses.



FORBEREDELSE OG INSPEKTION

- 13 - Tank med hydraulikolie - Korrekt olieniveau (kontroller niveauet, når olien er kold, komponenterne standset og maskinen er i pausestilling). Proppen er strammet i den korrekte position.
- 14 - Batterier - Korrekt elektrolytniveau; elektriske kabler strammet og uden synlige tegn på beskadigelser eller ætsning.
- 15 - Motorens luftfilter - Korrekt strammet og i position, ingen del er slækket eller mangler; ingen synlig beskadigelse; det filtrerende element er rent.
- 16 - Motorolie - Olieniveau ved det korrekte referencetegn på niveaupinden; påfyldningsproppen er strammet i den korrekte position.
- 17 -Hydraulikpumpe - Ingen del er slækket eller mangler; ingen tegn på lækage.
- 18 - Lyddæmper og udstødningssystem - Korrekt strammet og i position; ingen tegn på lækage.
- 19 - Tårnets leje - Ingen skrue eller møtrik slækket eller manglende; ingen synlig beskadigelse; passende smøring; ingen tegn på slækning mellem lejet og opbygningen.
- 20 - Rotationsmotor og tandhjulsudveksling - Ingen skrue eller møtrik slækket eller manglende; ingen synlig beskadigelse; smøring i passende omfang.
- 21 - Cylindere til kurvens rotationsanordning (hvis til stede) - Ingen synlig beskadigelse; slangerne er ikke beskadiget og er uden lækager.

DAGLIG FUNKTIONSKONTROL

Når eftersynet er blevet fuldført, skal man undersøge funktionen af alle systemer i et område der er frit for hindringer i luften og på jorden.

benyt først betjeningsanordningerne på jorden og undersøg korrekt afvikling af alle funktioner der afhænger af disse anordninger. Benyt derefter betjeningsanordningerne i kurven for at kontrollere alle funktioner styret fra denne plads.



PAS PÅ

For at undgå alvorlige læsioner, må maskinen ikke sættes i funktion, hvis en hvilken som helst betjeningsanordning til aktivering ikke vender tilbage til positionen for deaktivering eller frigear, når den slippes.



PAS PÅ

For at undgå sammenstød eller personskader, hvis maskinen ikke standser, når man frigiver en betjeningsanordning, skal man fjerne foden fra pedal-afbryderkontakten (hvis til stede) eller benytte nødknappen til standsning af maskinen.

BEMÆRK

Når armen er løftet fra pausestillingen, må maskinen IKKE køre.

- 1 - Kontroller at begrænsningsanordningen for "vinkel/udstrækning" (hvis til stede) fungerer korrekt.
Løft og sænk armene.
Kontroller at funktionen er korrekt og ikke sker i ryk.

BEMÆRK

Kontroller først betjeningsanordningerne fra jorden og derefter betjeningsanordningerne fra kurven.

- 2 - Løft, udstræk, tilbagefør og sænk armene.
Kontroller at funktionen er regelmæssig og sker uden ryk.
- 3 - Bevæg armens teleskopfunktion, fra tilbagetrukket til udstrakt og omvendt, i nogle cyklusser med forskellige udstrækningsgrader.
Kontroller at teleskopfunktionen er korrekt og ikke sker i ryk.



FORBEREDELSE OG INSPEKTION

- 4 - Lad tårnet dreje til venstre og til højre med mindst 45 grader.
Kontroller at bevægelsen sker uden ryk.
- 5 - (Tilvalg) Bed en hjælper om at kontrollere kontrollampen for "stel ikke i niveau" på betjeningsstavlen, ved at komprimere en af de tre støttefjedre for hældnings-transducere.
Hvis kontrollampen ikke tændes, skal maskinen standses og man bedes kontakte en tekniker autoriseret af fabrikanten, før maskinen sættes i funktion.
- 6 - Kontroller at det automatiske planstillingssystem til kurven fungerer korrekt under opgang og nedgang af armen.
- 7 - Betjeningsanordninger på jorden.
Drej hovedafbryderen med nøgle til stillingen OFF (slukket). ingen betjeningsanordning må være i funktion; betjeningsanordningerne i kurven må heller ikke fungere.

VEDLIGEHOLDELSE AF BATTERIERNE

For at undgå læsioner forårsaget af eksplosioner, må man hverken ryge i nærheden af batterierne eller tilnærme åben ild eller gnister under vedligeholdelse.



PAS PÅ

Bær altid beskyttelsesbriller, når batterierne vedligeholdes.

- 1 - Batterierne har ikke behov for vedligeholdelse, undtagen rengøring af terminalerne, som beskrevet herefter.
- 2 - Fjern kablerne fra hver batteripol, en ad gangen, med udgangspunkt fra den negative pol.
Rengør kablerne med en neutral blanding (for eksempel: natriumbicarbonat og vand eller ammoniak) og en lille metalbørste.
udskift de elektriske kabler eller skruerne til kablernes klemeskruer, hvis der opstår behov.
- 3 - Rengør batteriets poler med en metalbørste og forbind derefter kablerne til polerne igen.
Smør overfladerne, der ikke er i kontakt, vha. mineralisk smørefedt eller vaseline.
- 4 - Når alle kabler og poler er blevet rengjort, skal man sørge for, at kablerne er blevet fastgjort korrekt, og at de ikke er klemte.
Luk låget til batterirummet.

VEDLIGEHOLDELSE AF MOTORPUMPEN

Overhold de specifikke angivelser i vejledningen fra fabrikanten.



A05

ANVENDTE SIGNALER

Fastgøringspunkt til løftning af maskinen.



Max bæreevne 200 kg



Påfyldning af olie.



Håndpumpe.



Fare for skæring af hænder og fødder.





ANVENDTE SIGNALER

Generelle sikkerhedsregler

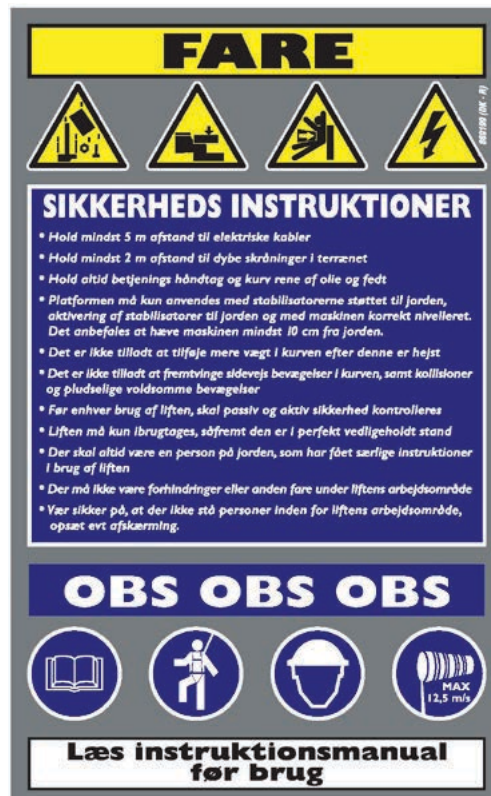

Krav om iførelse af sikkerhedsseler.



Læs bruger- og vedligeholdelsesvejledningen.





A05

ANVENDTE SIGNALER

Området må ikke betrædes.



værktøj - elektropumpe.

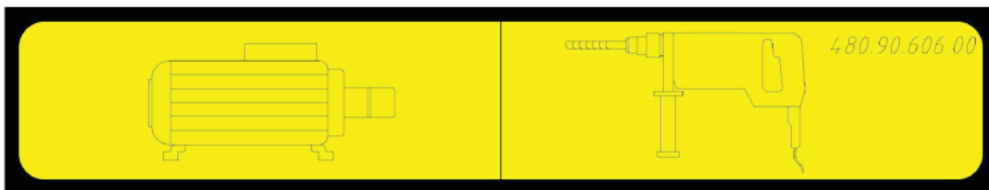

klæbemærke 220 VaC.



Varmekilde.





A05

ANVENDTE SIGNALER

Hydraulisk diverter.

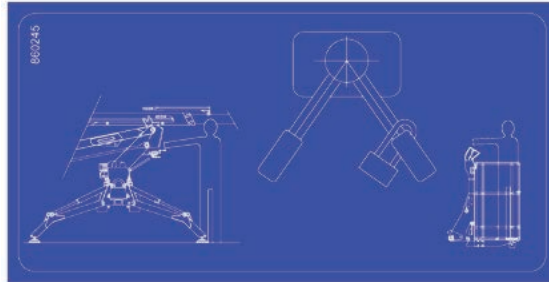

Nødprocedure.

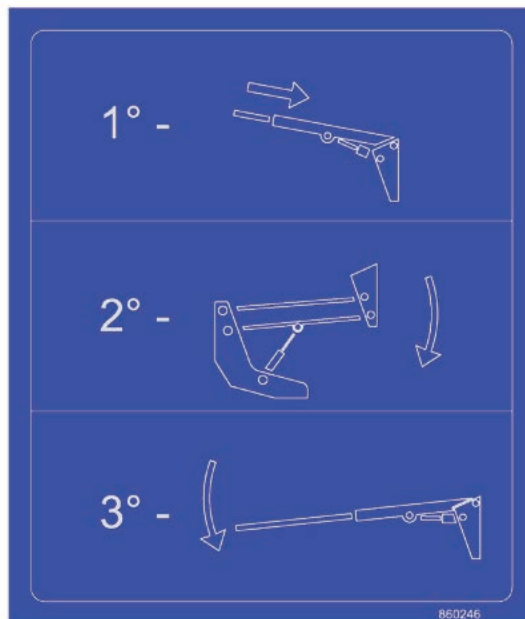

Batteriafbryder.



Max belastning på hver enkelt stabilisator.





KVALIFIKATIONSNIVEAU FOR PERSONALE DER BRUGER MASKINEN

Det personale, der bruger maskinen og sætter den i funktion, skal nødvendigvis have følgende egenskaber:

FYSISKE

Et godt syn, god hørelse, koordination og evnen til at sikre korrekt afvikling af alle funktioner krævet for brug.

MENTALE

Evnen til at forstå og anvende de anførte standarder, regler og sikkerhedstiltag. Han/hun skal være opmærksom og være i stand til at sørge for sikre forhold for sig selv og for andre; han/hun skal udføre arbejdet korrekt og på en ansvarlig måde.

FØLELSERMÆSSIGE

Han/hun skal være rolig og i stand til at arbejde i stressende situationer, og skal selv kunne vurdere egne fysiske og mentale færdigheder.

OPLÆRING

Han/hun skal have læst, studeret og forstået denne vejledning, eventuelle grafer og vedlagte oversigter, samt skiltene med angivelse af farer. Han/hun skal være specialuddannet og kvalificeret til alle aspekter af brug og vedligeholdelse.

Han/hun skal have den nødvendige godkendelse (hvis krævet af den nationale lovgivning i det land, hvor maskinen anvendes).



BRUGERENS ANSVAR OG BETJENING AF MASKINEN

GENERELT ANSVAR

Fordi fabrikanten ikke er i stand til at kontrollere maskinens anvendelsesområder og funktion direkte, tilfalder ansvaret i disse tilfælde udelukkende brugeren og dennes personale.

OPLÆRING AF PERSONALET

Løfteplatformen er kun beregnet til personligt brug. Heraf følger, at funktion og vedligeholdelse udelukkende må overlades til autoriseret personale, der har bevist, at de har forstået alle aspekter af maskinens brug og vedligeholdelse.

Det er vigtigt, at alt personale, der beskæftiger sig med maskinen og er ansvarlig for funktion og vedligeholdelse, gennemfører et grundigt træningsprogram og en prøveperiode, så de får mulighed for at lære maskinens operative karakteristika at kende, før de selv sætter maskinen i funktion.

Man må aldrig tillade, at personer påvirket af narkotika eller alkohol får mulighed for at benytte maskinen; samme forhold er gældende for personer der lider af epilepsi, svimmelhed eller tab af kontrol over egne bevægelser..

Træning af operatøren

Træning af operatøren er baseret på følgende:

- 1 - Brug og begrænsning af betjeningsanordningerne i kurven, af betjeningsanordningerne på jorden og af nødbetjeningen.
- 2 - Kendskab til og forståelse af indholdet i denne vejledning og mærkerne ved betjeningsanordningerne, af instruktionerne og advarslerne anbragt på maskinen.
- 3 - Kendskab til alle sikkerhedsregler, krævet af arbejdsgiveren og af den gældende lovgivning, indbefattet oplæring og godkendelse, samt evnen til at forebygge eventuelle farlige situationer på byggepladsen, særligt hvad angår det specifikke arbejde der skal udføres.
- 4 - Korrekt brug af alle personlige værnemidler, specielt sikkerhedshjelm og udstyr til forebyggelse af nedfald, med passende personlige værnemidler og tov der altid er fastgjort til kurvens støtte.
- 5 - Kendskab til den mekaniske funktion af maskinen, så han/hun er i stand til at genkende en reel eller eventuel fejlfunktion.
- 6 - De sikreste metoder til aktivering af maskinen i nærheden af ophængte forhindringer, andet udstyr i bevægelse og ved tilstedeværelse af forhindringer, fordybninger, huller, pludselige niveaufald etc. i støtteoverfladen.
- 7 - De sikreste metoder til undgåelse af farer forbundet med uisolerede elektriske ledninger.
- 8 - Ethvert andet krav, der er forbundet med et bestemt arbejde eller anvendelse af maskinen.

Overvågning af oplæringen

Oplæringen skal finde sted under overvågning fra en kvalificeret operatør, og på et åbent sted uden forhindringer, indtil personalet under oplæring har udviklet den krævede evne til at kontrollere løfteplatformen korrekt i befærdede områder.

Operatørens ansvar

Operatøren skal gøres opmærksom på, at han/hun har ansvaret for - og myndighed til - standsning af maskinen, hvis der opstår fejlfunktion eller tilstande med nedsat sikkerhed, både hvad angår maskinen og arbejdsstedet, og at han/hun har mulighed for at bede læreren eller forhandleren om instruktioner, før der fortsættes med den pågældende handling.

BEMÆRK

Ved levering af første enhed, og derefter ved forespørgsel fra brugeren eller dennes personale, vil fabrikanten eller forhandleren stille kvalificerede instruktører til rådighed, der vil uddanne operatørerne.



MANØVREPLADSER

Maskinens manøvrepladser er følgende:

- i kurven for en operatør (A).
- i tårnet og på stellet, som nødplads (B).
- fastgjort til stellet på bæltevognen, med henblik på kørsel og stabilisering af platformen (B).
- på stellet, som nødplads, i udgaven med radiofjernbetjening og fjernbetjening (C).

BEMÆRK

Som alternativ kan der være en radiomanøvreplads eller fjernbetjent plads til stede. Denne løsning leveres efter specifik bestilling fra kunden og tillader kørsel og stabilisering på afstand.

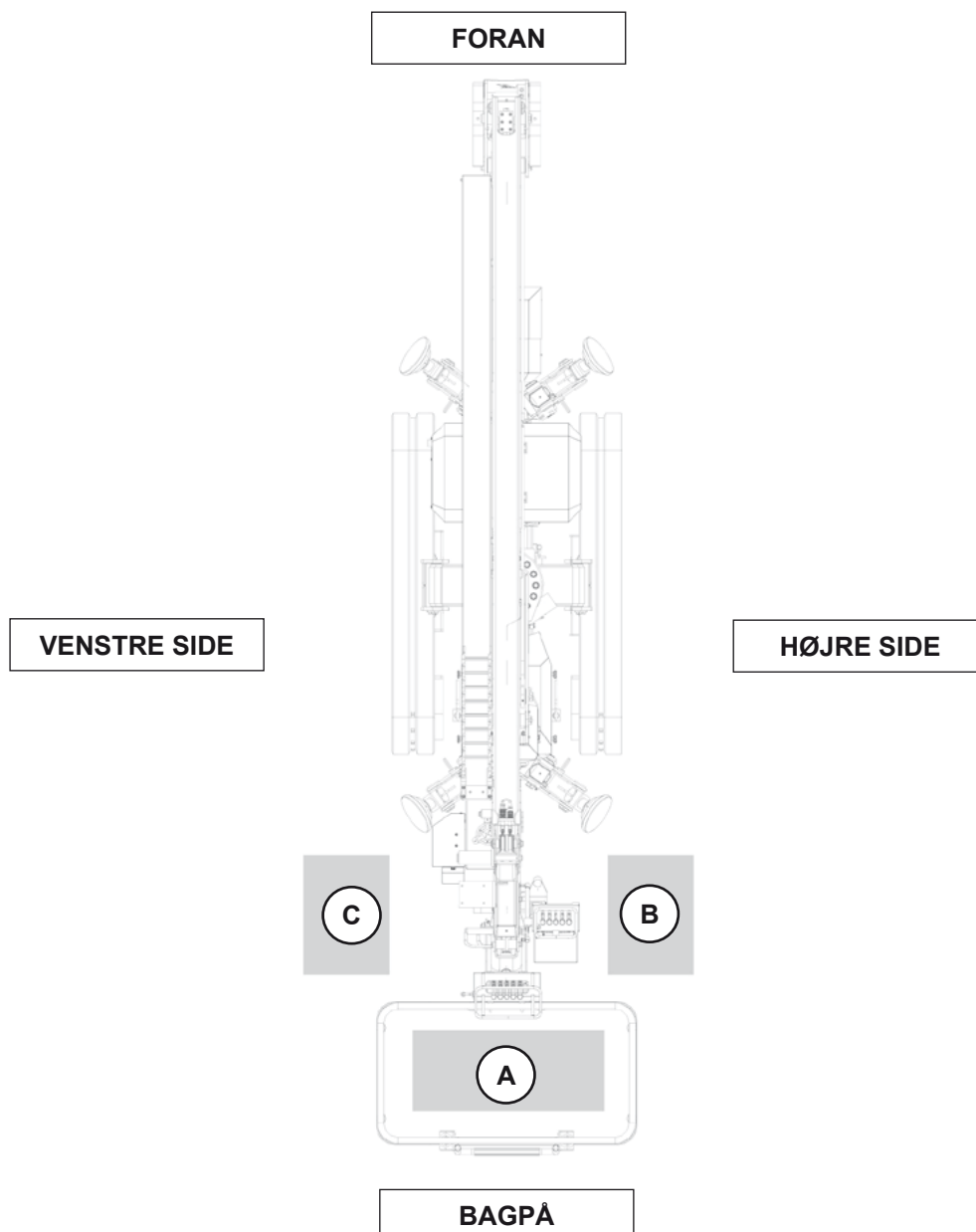



OPERATØRERNES OPGAVER

ARBEJDSPLADS I KURVEN

- udføre normal bevægelse af maskinen.



ADVARSEL

*Operatøren i kurven skal **ALTID** være iført sikkerhedssele og skal hjælpes af en person på jorden, der har den korrekte uddannelse til formålet.*



ARBEJDSPLADS PÅ JORDEN

- Udføre tænding og slukning af maskinen i begyndelsen og i slutningen af arbejdsturnussen;
- Kontrollere instrumenterne på betjeningsstavlen under arbejdet;
- Kontrollere at der ikke kommer personer indenfor arbejdsområdet;
- Udføre manuelle manøvrer (kun i nødstilfælde).

OPERATØRERNES OPGAVE

Under brug af maskinen skal der være mindst 2 operatører til stede.

En operatør skal opholde sig på **jorden**; en operatør skal være i **kurven**.

SEKTION

B

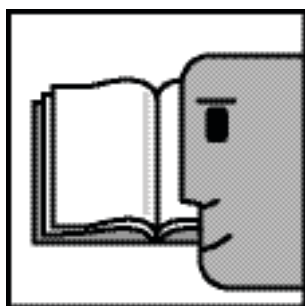

BESKRIVELSE OG BRUG AF MASKINEN

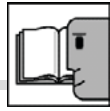

B01

TEKNISKE SPECIFIKATIONER

SPIDER 15.75
YDRE DIMENSIONER

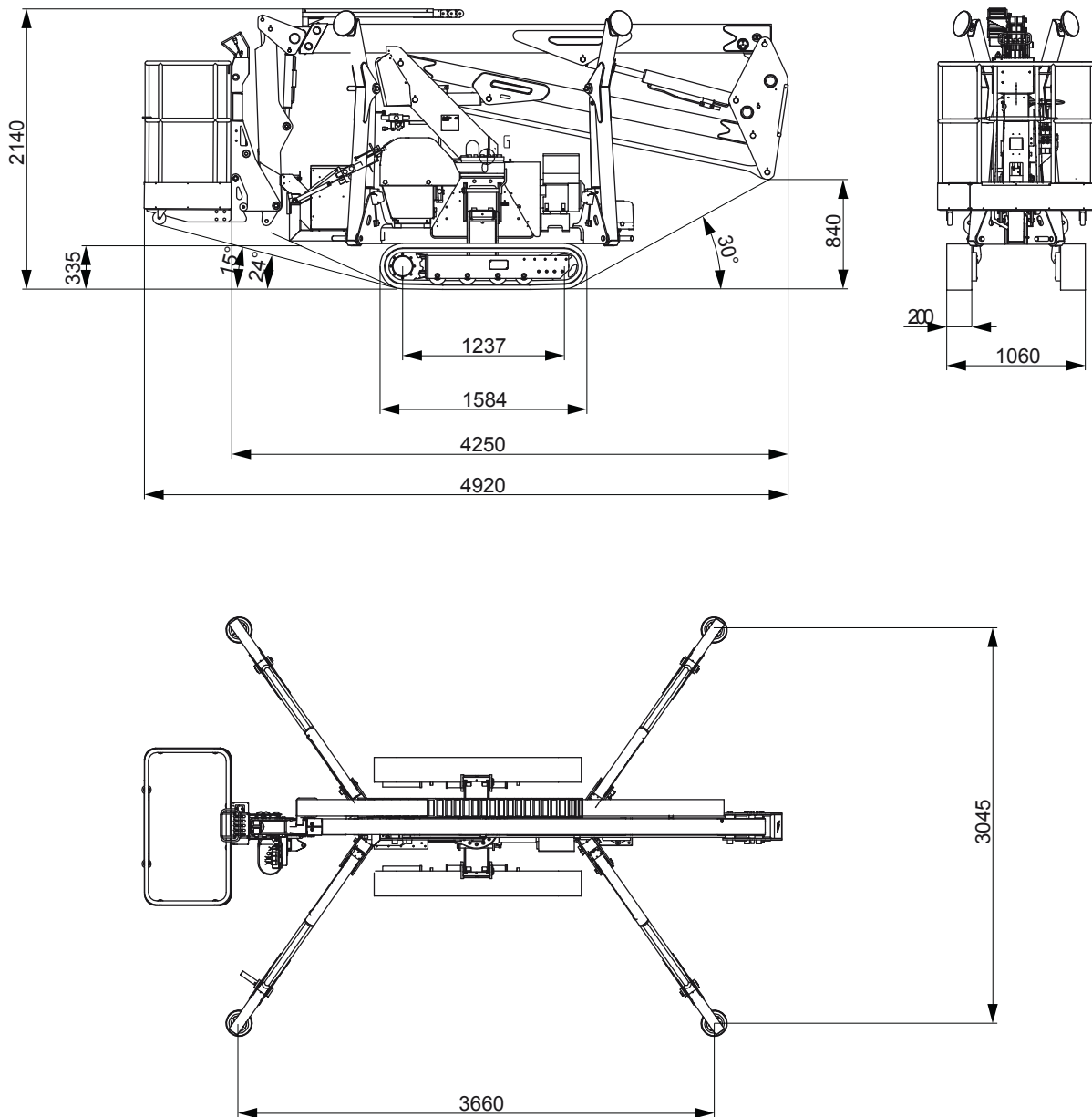

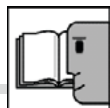

B01

	HONDA	HATZ	KUBOTA
ar-bejdshøjde		15.0 meter	
højde på trædeoverfladen		13.0 meter	
Udstrækning i siden (kurvens kant + 0,5 mt)		8.5 meter	
max. bæreevne i kurven		200 kg	
rotation af kurv		-	
rotation af tårn (nC)		360°	
Længde på jib		1,35 meter	
Max længde		4,91 meter	
Max bredde		1,2 meter	
højde i pausestilling		2.13 meter	
dimension på standard-kurv		1,2x0,67 meter	
Kørehastighed for motorer, enkelt hastighed		1,25 km/h	
Kørehastighed for motorer, dobbelt hastighed		1,1 / 2,2 km/h	
elektropumpe		2,2 kw	
installeret netto-effekt	8,2kw@3600rpm	7,5kw@3600rpm	9,9kw@3600rpm
målt lydeffekt lwa	102 dBa	104 dBa	102 dBa
Garanteret lydeffekt Lwa	104 dBa	107 dBa	104 dBa
lydtryk	82 dBa	83 dBa	82 dBa
Betjeningsanordninger		proportional	
max skråning		27% - 17°	
dæk		bælter	
Hydrauliktank		25 liter	
Brændstoftank	6.1 liter	5 liter	11.5 liter
Total vægt ^(*)	1950 kg	1950 kg	2050 kg
Max belastning mod jordoverfladen ved bælter	0,14 / 0,20 daN/cm ²	0,14 / 0,20 daN/cm ²	0,15 / 0,21 daN/cm ²
Max belastning mod jordoverfladen ved stabiliseret maskine	1,67 kn/m ²	1,67 kn/m ²	1,75 kn/m ²
Max kraft på en stabilisator ^(*)	13,4 kn	13,4 kn	14,1 kn
Krængningsmåler		ja	
max hældning		1°	
Elektrisk kredsløb		12 V	
Batteri		55 Ah	
Arbejde med vindstyrke op til		12 m/s - 43 km/h	
Samlede overførte vibrationer		<= 0,5 m/s ²	

^(*) Kan variere afhængigt af konfigurationer

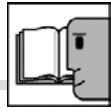

B01

TEKNISKE SPECIFIKATIONER

SPIDER 15.75

YDRE DIMENSIONER MED ROTATION AF KURV

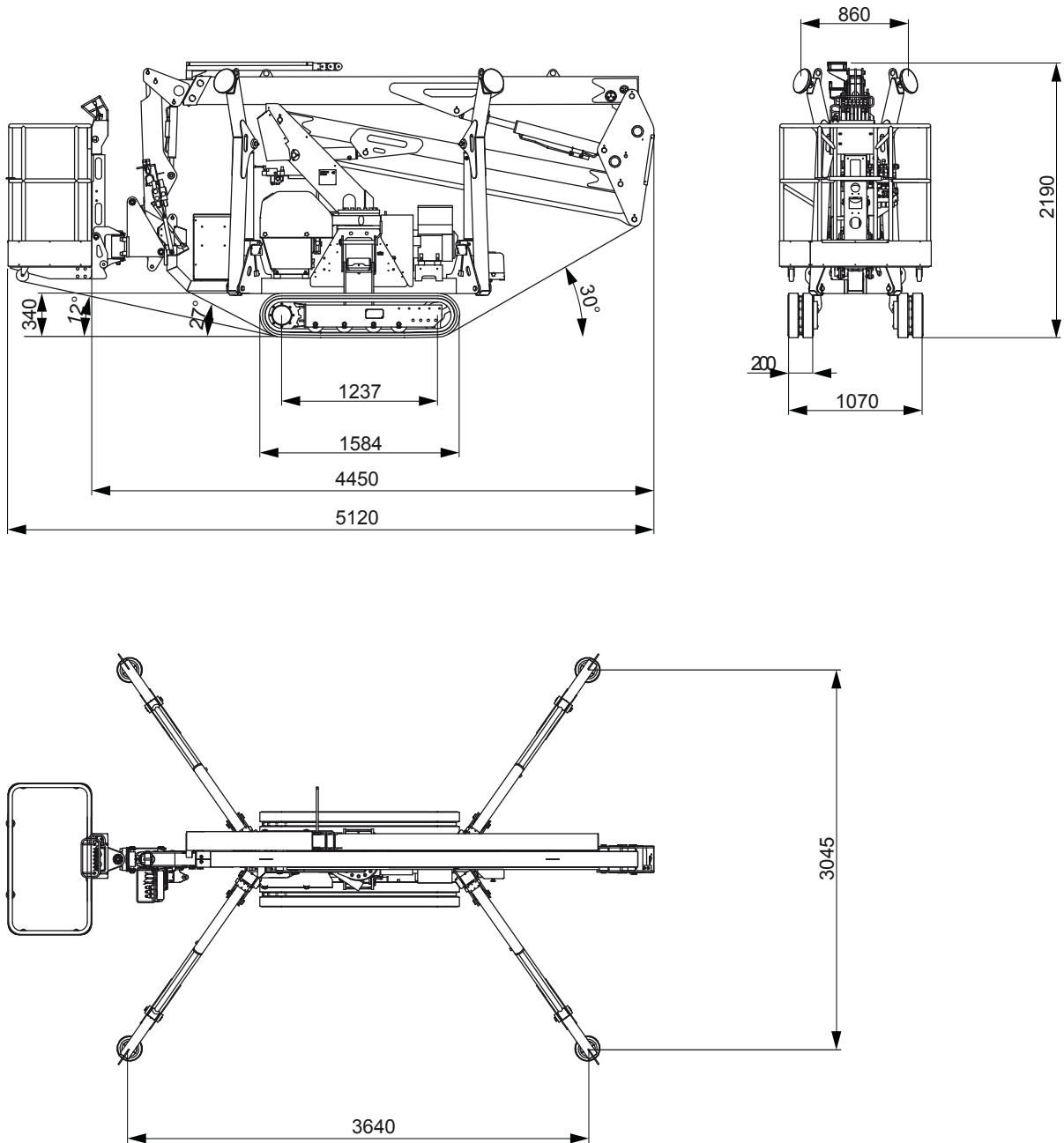

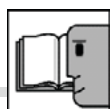

B01

	HONDA	HATZ	KUBOTA
arbejdshøjde		15.0 meter	
højde på trædeoverfladen		13.0 meter	
Udstrækning i siden (kurvens kant + 0,5 meter)		8.2 meter	
max. bæreevne i kurven		200 kg	
rotation af kurv		-70° / +70°	
rotation af tårn (nC)		360°	
Længde på jib		1.35 meter	
Max længde		4.91 meter	
Max bredde		1.2 meter	
højde i pausestilling		2.13 meter	
dimension på standard-kurv		1,2x0,67 meter	
Kørehastighed for motorer, enkelt hastighed		1,25 km/h	
Kørehastighed for motorer, dobbelt hastighed		1,1 / 2,2 km/h	
elektropumpe		2,2 kw	
installeret netto-effekt	8,2kw@3600rpm	7,5kw@3600rpm	9,9kw@3600rpm
målt lydeffekt lwa	102 dBa	104 dBa	102 dBa
Garanteret lydeffekt Lwa	104 dBa	107 dBa	104 dBa
lydtryk	82 dBa	83 dBa	82 dBa
Betjeningsanordninger		proportional	
max skråning		27% - 17°	
dæk		bælter	
Hydrauliktank		25 liter	
Brændstoftank	6.1 liter	5 liter	11.5 liter
Total vægt ^(*)	1980 kg	1980 kg	2080 kg
Max belastning mod jordoverfladen ved bælter	0,14 / 0,20 daN/cm ²	0,14 / 0,20 daN/cm ²	0,15 / 0,21 daN/cm ²
Max belastning mod jordoverfladen ved stabiliseret maskine	1,67 kn/m ²	1,67 kn/m ²	1,75 kn/m ²
Max kraft på en stabilisator ^(*)	13,4 kn	13,4 kn	14,1 kn
Krængningsmåler		ja	
max hældning		1°	
Elektrisk kredsløb		12 V	
Batteri		55 Ah	
Arbejde med vindstyrke op til		12 m/s - 43 km/h	
Samlede overførte vibrationer		<= 0,5 m/s ²	

^(*) Kan variere afhængigt af konfigurationer

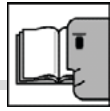

B01

TEKNISKE SPECIFIKATIONER

SPIDER 18.75
YDRE DIMENSIONER

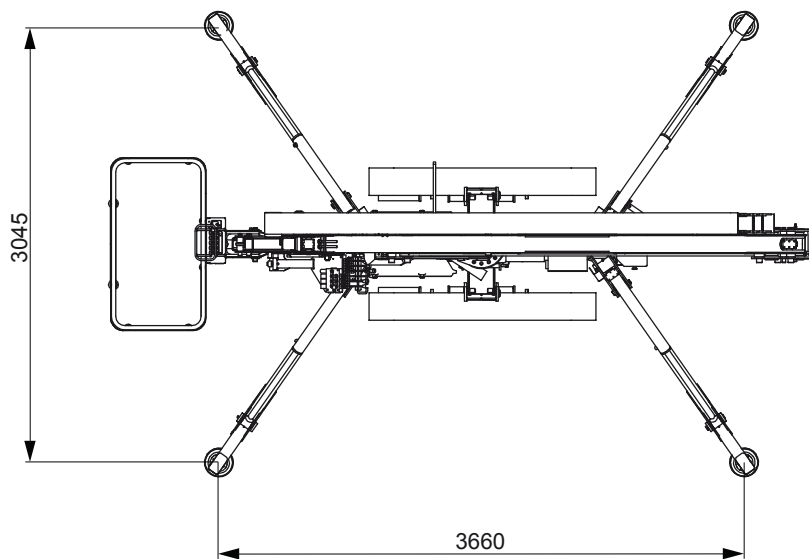
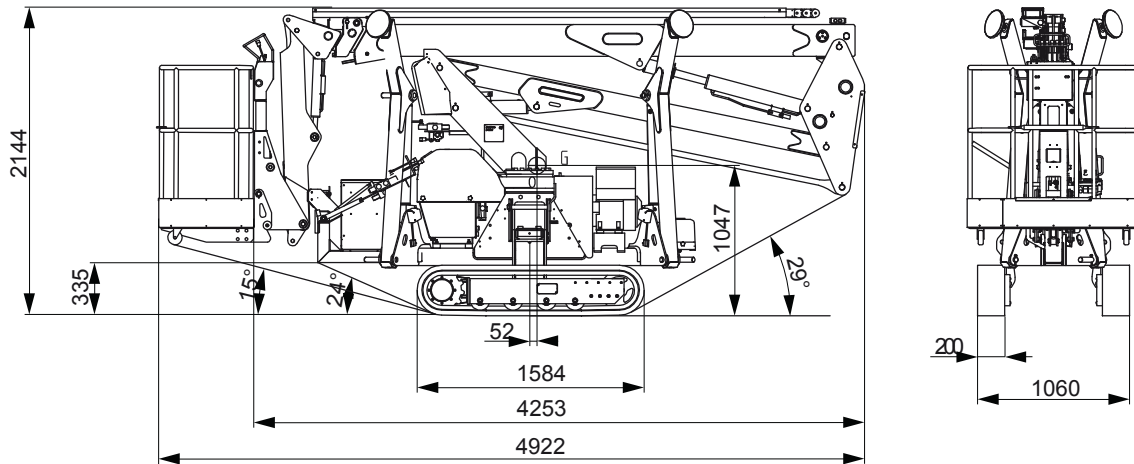

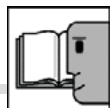

B01

	HONDA	HATZ	KUBOTA
arbejdshøjde		18.0 meter	
højde på trædeoverfladen		16.0 meter	
Udstrækning i siden (kurvens kant + 0,5 meter)		8.3 meter	
max. bæreevne i kurven		200 kg	
rotation af kurv		-	
rotation af tårn (nC)		360°	
Længde på jib		1.35 meter	
Max længde		4.94 meter	
Max bredde		1.2 meter	
højde i pausestilling		2.13 meter	
dimension på standard-kurv		1,2x0,67 meter	
Kørehastighed for motorer, enkelt hastighed		1,25 km/h	
Kørehastighed for motorer, dobbelt hastighed		1,1 / 2,2 km/h	
elektropumpe		2,2 kw	
installeret netto-effekt	8,2kw@3600rpm	7,5kw@3600rpm	9,9kw@3600rpm
målt lydeffekt lwa	102 dBa	104 dBa	102 dBa
Garanteret lydeffekt Lwa	104 dBa	107 dBa	104 dBa
lydtryk	82 dBa	83 dBa	82 dBa
Betjeningsanordninger		proportional	
max skråning		27% - 17°	
dæk		bælter	
Hydrauliktank		25 liter	
Brændstoftank	6.1 liter	5 liter	11.5 liter
Total vægt ^(*)	2100 kg	2100 kg	2200 kg
Max belastning mod jordoverfladen ved bælter	0,16 / 0,21 daN/cm ²	0,16 / 0,21 daN/cm ²	0,16 / 0,22 daN/cm ²
Max belastning mod jordoverfladen ved stabiliseret maskine	1,8 kn/m ²	1,8 kn/m ²	1,88 kn/m ²
Max kraft på en stabilisator ^(*)	14,4 kn	14,4 kn	15,1 kn
Krængningsmåler		ja	
max hældning		1°	
Elektrisk kredsløb		12 V	
Batteri		55 Ah	
Arbejde med vindstyrke op til		12 m/s - 43 km/h	
Samlede overførte vibrationer		<= 0,5 m/s ²	

^(*) Kan variere afhængigt af konfigurationer

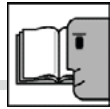

B01

TEKNISKE SPECIFIKATIONER

SPIDER 18.75
YDRE DIMENSIONER MED ROTATION AF KURV

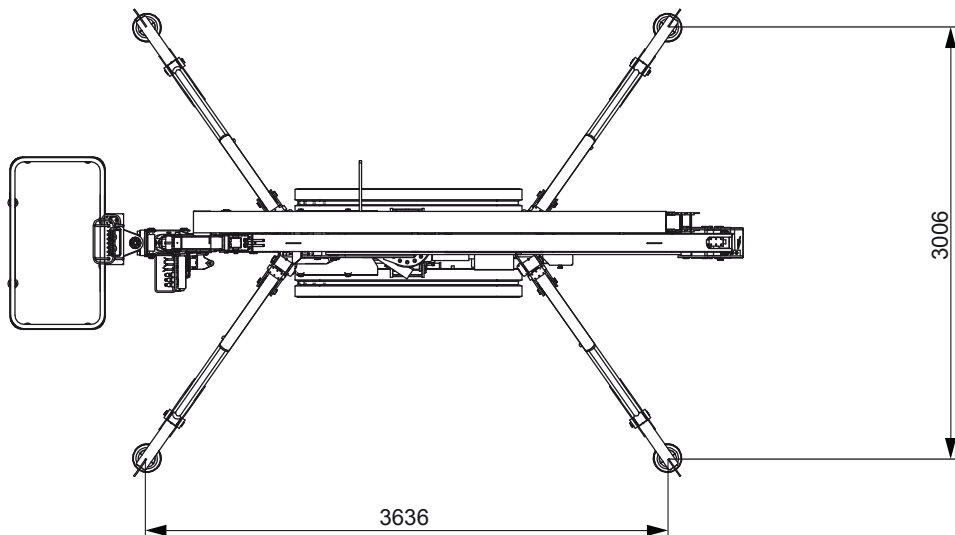
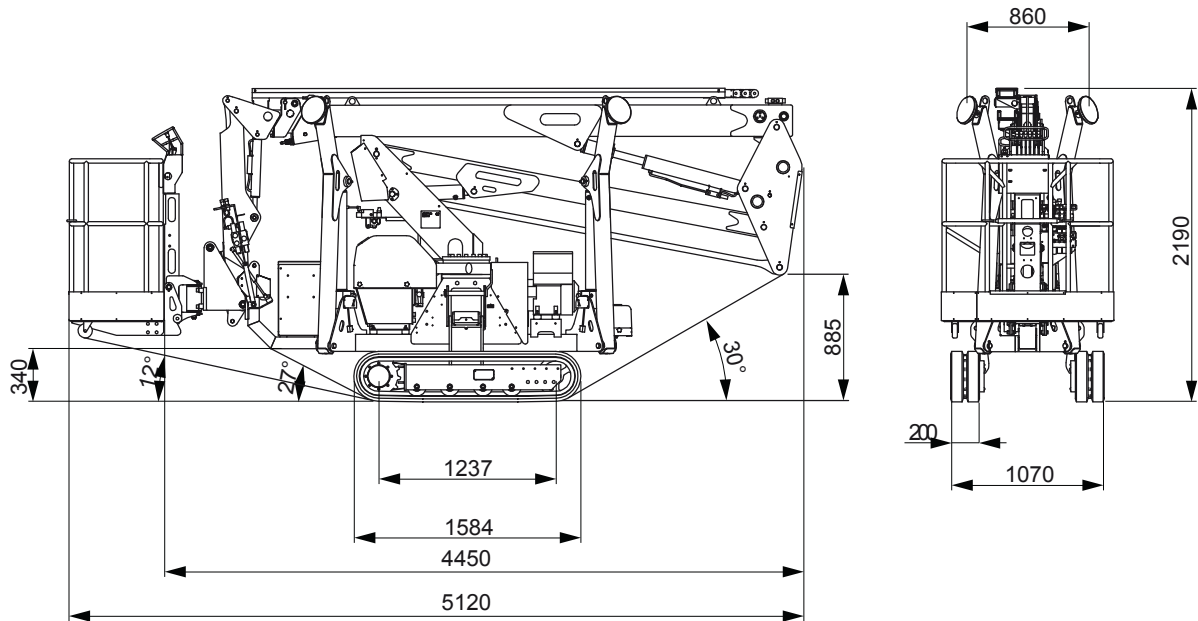

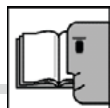

B01

	HONDA	HATZ	KUBOTA
arbejdshøjde		18.0 meter	
højde på trædeoverfladen		16.0 meter	
Udstrækning i siden (kurvens kant + 0,5 meter)		8.3 meter	
max. bæreevne i kurven		200 kg	
rotation af kurv		-70° / +70°	
rotation af tårn (nC)		360°	
Længde på jib		1.35 meter	
Max længde		4.94 meter	
Max bredde		1.2 meter	
højde i pausestilling		2.13 meter	
dimension på standard-kurv		1,2x0,67 meter	
Kørehastighed for motorer, enkelt hastighed		1,25 km/h	
Kørehastighed for motorer, dobbelt hastighed		1,1 / 2,2 km/h	
elektropumpe		2,2 kw	
installeret netto-effekt	8,2kw@3600rpm	7,5kw@3600rpm	9,9kw@3600rpm
målt lydeffekt lwa	102 dBa	104 dBa	102 dBa
Garanteret lydeffekt Lwa	104 dBa	107 dBa	104 dBa
lydtryk	82 dBa	83 dBa	82 dBa
Betjeningsanordninger		proportional	
max skråning		27% - 17°	
dæk		bælter	
Hydrauliktank		25 liter	
Brændstoftank	6.1 liter	5 liter	11.5 liter
Total vægt ^(*)	2100 kg	2100 kg	2200 kg
Max belastning mod jordoverfladen ved bælter	0,16 / 0,21 daN/cm ²	0,16 / 0,21 daN/cm ²	0,16 / 0,22 daN/cm ²
Max belastning mod jordoverfladen ved stabiliseret maskine	1,8 kn/m ²	1,8 kn/m ²	1,88 kn/m ²
Max kraft på en stabilisator ^(*)	14,4 kn	14,4 kn	15,1 kn
Krængningsmåler		ja	
max hældning		1°	
Elektrisk kredsløb		12 V	
Batteri		55 Ah	
Arbejde med vindstyrke op til		12 m/s - 43 km/h	
Samlede overførte vibrationer		<= 0,5 m/s ²	

^(*) Kan variere afhængigt af konfigurationer

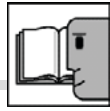

B01

TEKNISKE SPECIFIKATIONER

SPIDER 18.90
YDRE DIMENSIONER

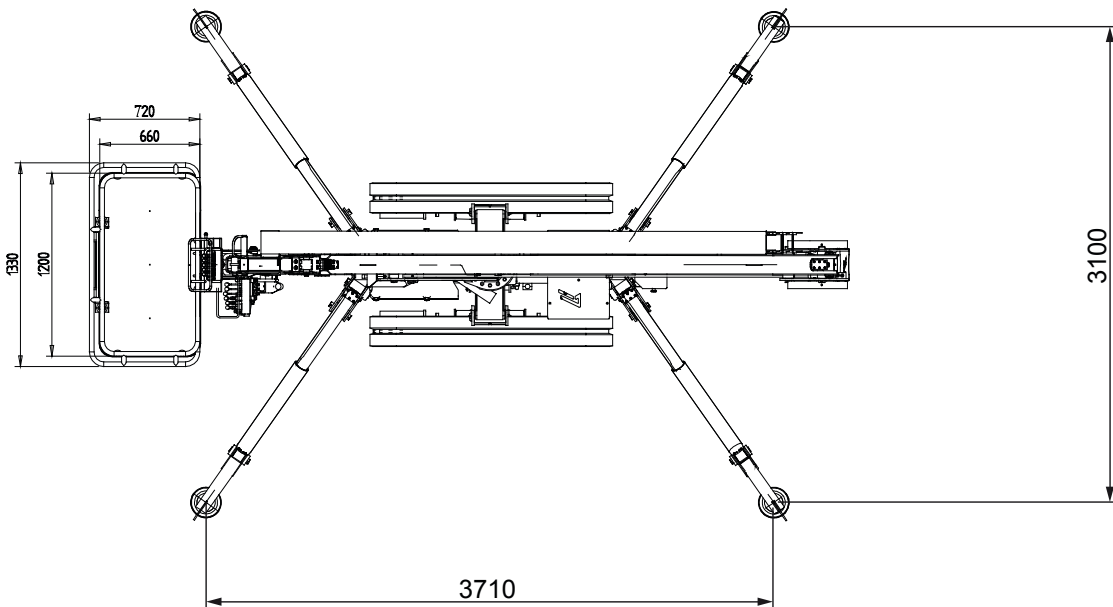
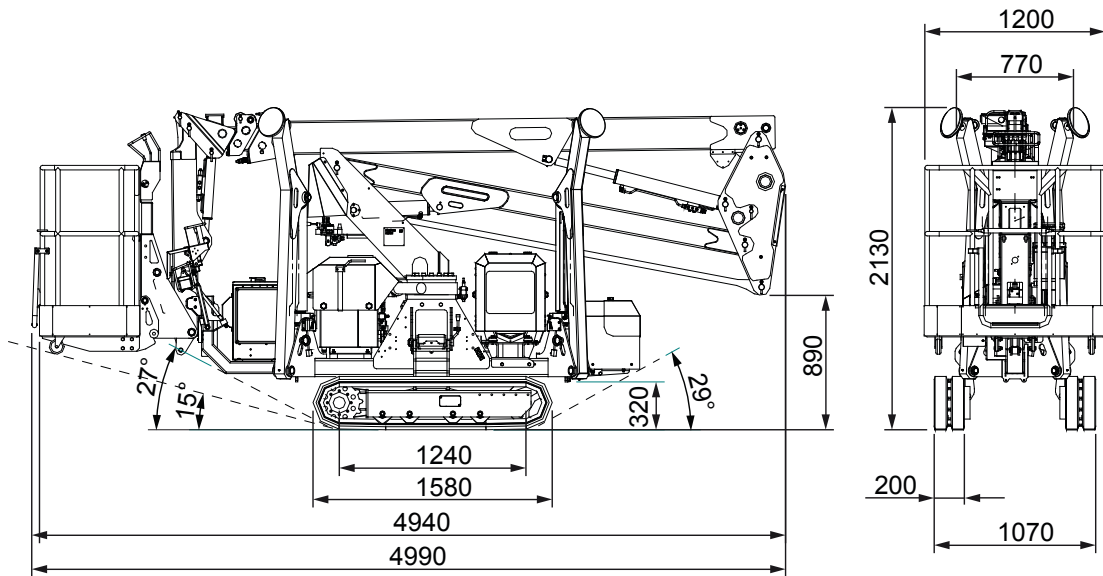

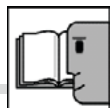

B01

	HONDA	HATZ	KUBOTA
arbejdshøjde		18.0 meter	
højde på trædeoverfladen		16.0 meter	
Udstrækning i siden (kurvens kant + 0,5 meter)		9.2 meter	
max. bæreevne i kurven		200 kg	
rotation af kurv		-	
rotation af tårn (nC)		360°	
Længde på jib		1.35 meter	
Max længde		4.94 meter	
Max bredde		1.2 meter	
højde i pausestilling		2.13 meter	
dimension på standard-kurv		1,2x0,67 meter	
Kørehastighed for motorer, enkelt hastighed		1,25 km/h	
Kørehastighed for motorer, dobbelt hastighed		1,1 / 2,2 km/h	
elektropumpe		2,2 kw	
installeret netto-effekt	8,2kw@3600rpm	7,5kw@3600rpm	9,9kw@3600rpm
målt lydeffekt lwa	102 dBa	104 dBa	102 dBa
Garanteret lydeffekt Lwa	104 dBa	107 dBa	104 dBa
lydtryk	82 dBa	83 dBa	82 dBa
Betjeningsanordninger		proportional	
max skråning		27% - 17°	
dæk		bælter	
Hydrauliktank		25 liter	
Brændstoftank	6.1 liter	5 liter	11.5 liter
Total vægt ^(*)	2400 kg	2400 kg	2500 kg
Max belastning mod jordoverfladen ved bælter	0,19 / 0,24 daN/cm ²	0,19 / 0,24 daN/cm ²	0,20 / 0,25 daN/cm ²
Max belastning mod jordoverfladen ved stabiliseret maskine	2,11 kn/m ²	2,11 kn/m ²	2,2 kn/m ²
Max kraft på en stabilisator ^(*)	16,5 kn	16,5 kn	17,2 kn
Krængningsmåler		ja	
max hældning		1°	
Elektrisk kredsløb		12 V	
Batteri		55 Ah	
Arbejde med vindstyrke op til		12 m/s - 43 km/h	
Samlede overførte vibrationer		<= 0,5 m/s ²	

^(*) Kan variere afhængigt af konfigurationer

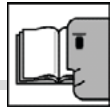

B01

TEKNISKE SPECIFIKATIONER

SPIDER 18.90
YDRE DIMENSIONER MED ROTATION AF KURV

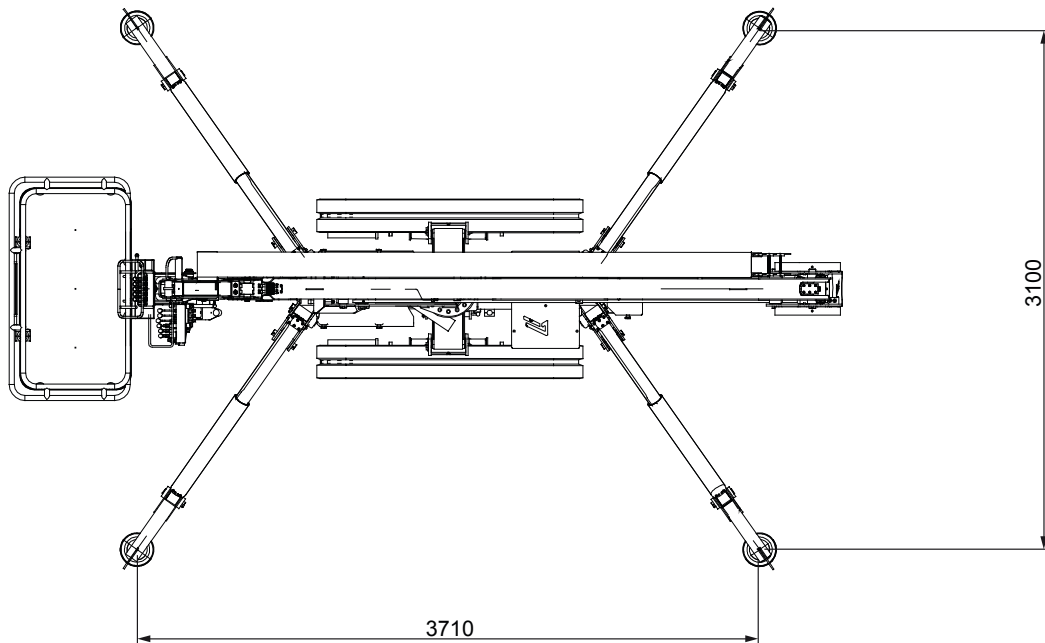
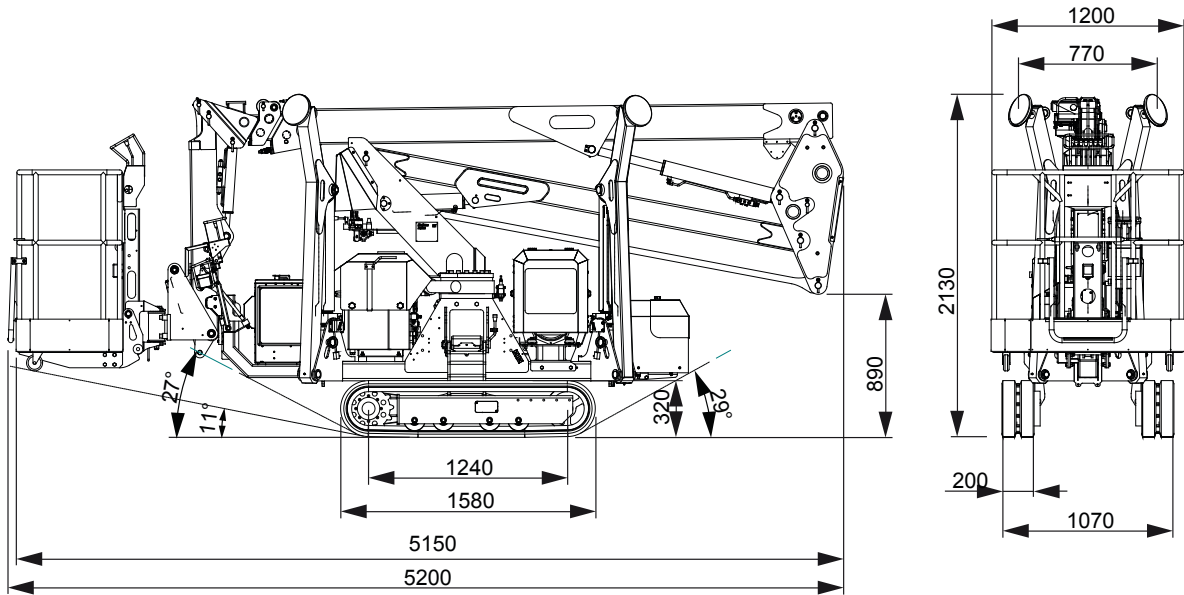

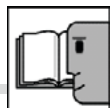

B01

	HONDA	HATZ	KUBOTA
arbejdshøjde		18.0 meter	
højde på trædeoverfladen		16.0 meter	
Udstrækning i siden (kurvens kant + 0,5 meter)		8.7 meter	
max. bæreevne i kurven		200 kg	
rotation af kurv		-70° / +70°	
rotation af tårn (nC)		360°	
Længde på jib		1.35 meter	
Max længde		5.15 meter	
Max bredde		1.2 meter	
højde i pausestilling		2.13 meter	
dimension på standard-kurv		1,2x0,67 meter	
Kørehastighed for motorer, enkelt hastighed		1,25 km/h	
Kørehastighed for motorer, dobbelt hastighed		1,1 / 2,2 km/h	
elektropumpe		2,2 kw	
installeret netto-effekt	8,2kw@3600rpm	7,5kw@3600rpm	9,9kw@3600rpm
målt lydeffekt lwa	102 dBa	104 dBa	102 dBa
Garanteret lydeffekt Lwa	104 dBa	107 dBa	104 dBa
lydtryk	82 dBa	83 dBa	82 dBa
Betjeningsanordninger		proportional	
max skråning		27% - 17°	
dæk		bælter	
Hydrauliktank		25 liter	
Brændstoftank	6.1 liter	5 liter	11.5 liter
Total vægt ^(*)	2430 kg	2430 kg	2530 kg
Max belastning mod jordoverfladen ved bælter	0,20 / 0,25 daN/cm ²	0,20 / 0,25 daN/cm ²	0,20 / 0,26 dan/cm ²
Max belastning mod jordoverfladen ved stabiliseret maskine	2,14 kn/m ²	2,14 kn/m ²	2,22 kn/m ²
Max kraft på en stabilisator ^(*)	16,7 kn	16,7 kn	17,4 kn
Krængningsmåler		ja	
max hældning		1°	
Elektrisk kredsløb		12 V	
Batteri		55 Ah	
Arbejde med vindstyrke op til		12 m/s - 43 km/h	
Samlede overførte vibrationer		<= 0,5 m/s ²	

^(*) Kan variere afhængigt af konfigurationer

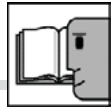

B01

TEKNISKE SPECIFIKATIONER

SPIDER 15.75
ARBEJDSDIAGRAMMER

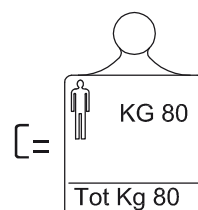
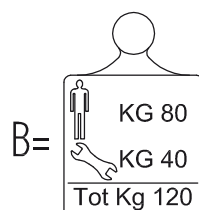
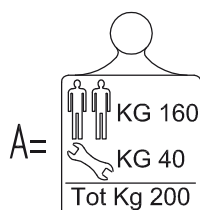
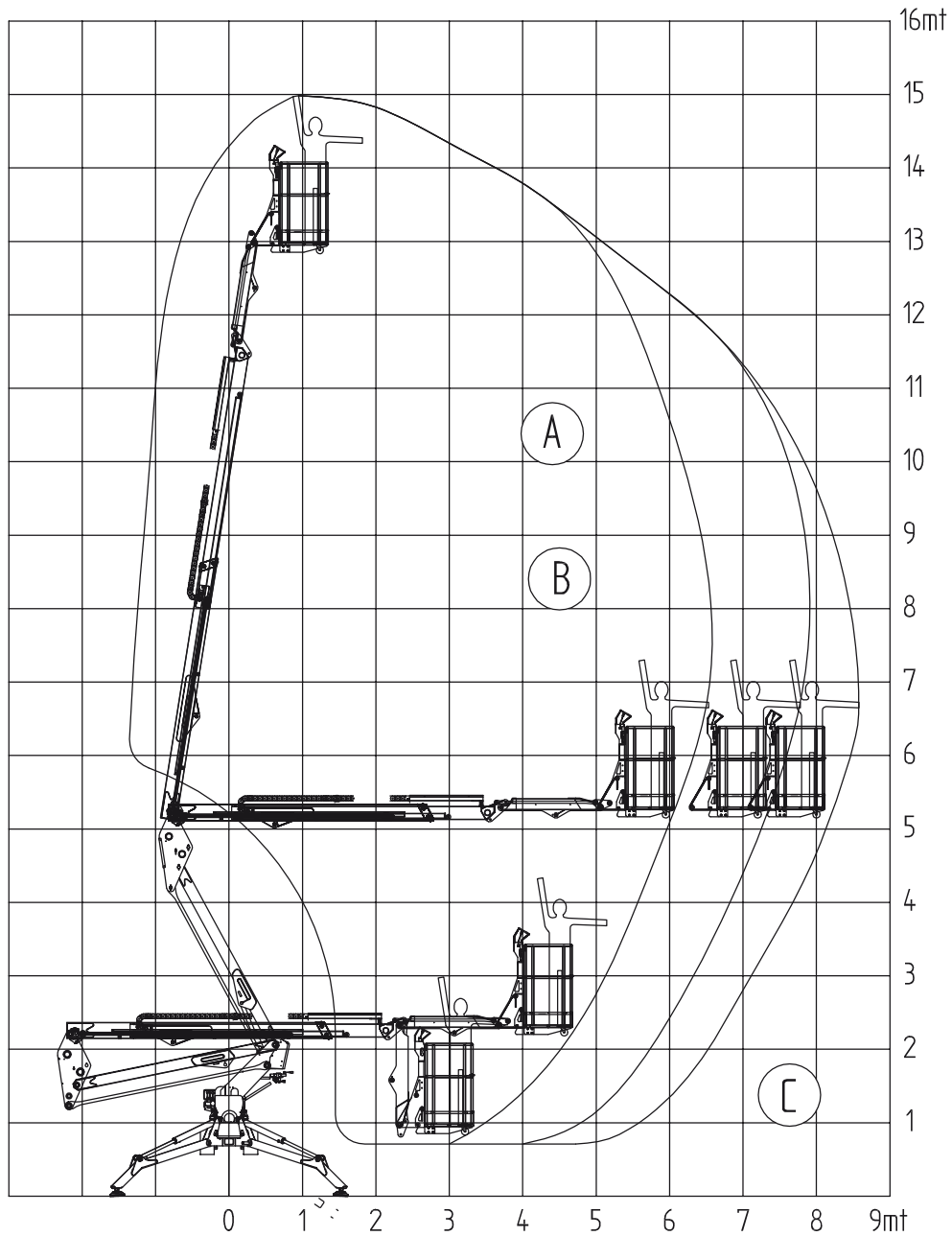

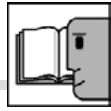

B01

TEKNISKE SPECIFIKATIONER

SPIDER 15.75
ARBEJDSDIAGRAMMER MED ROTATION AF KURV

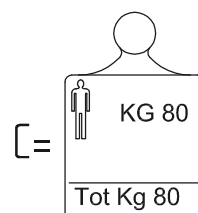
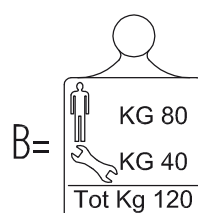
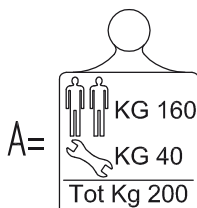
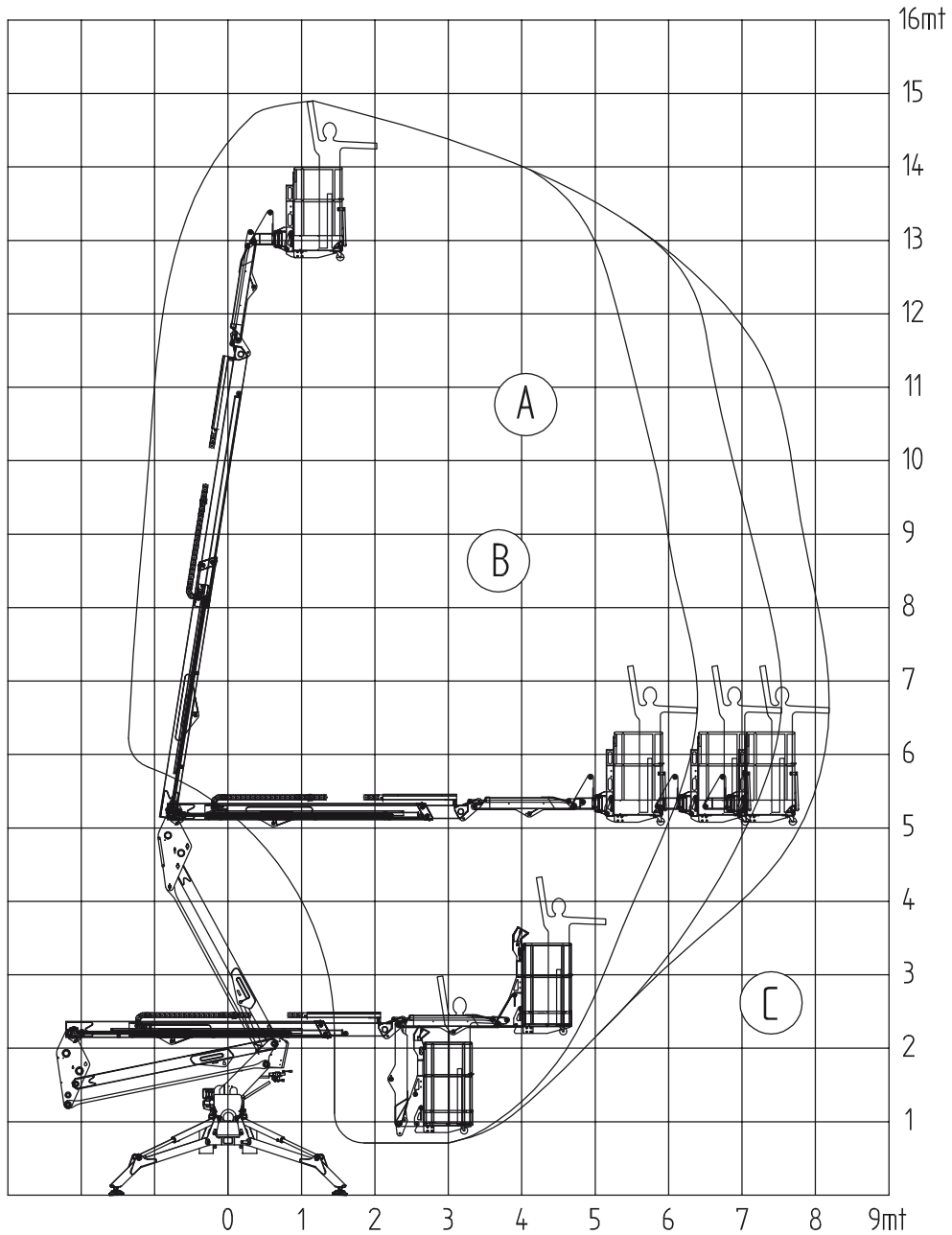

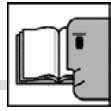

B01

TEKNISKE SPECIFIKATIONER

SPIDER 18.75
ARBEJDSDIAGRAMMER

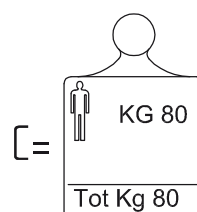
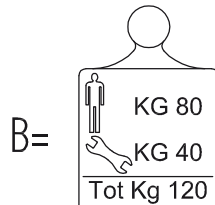
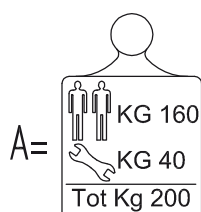
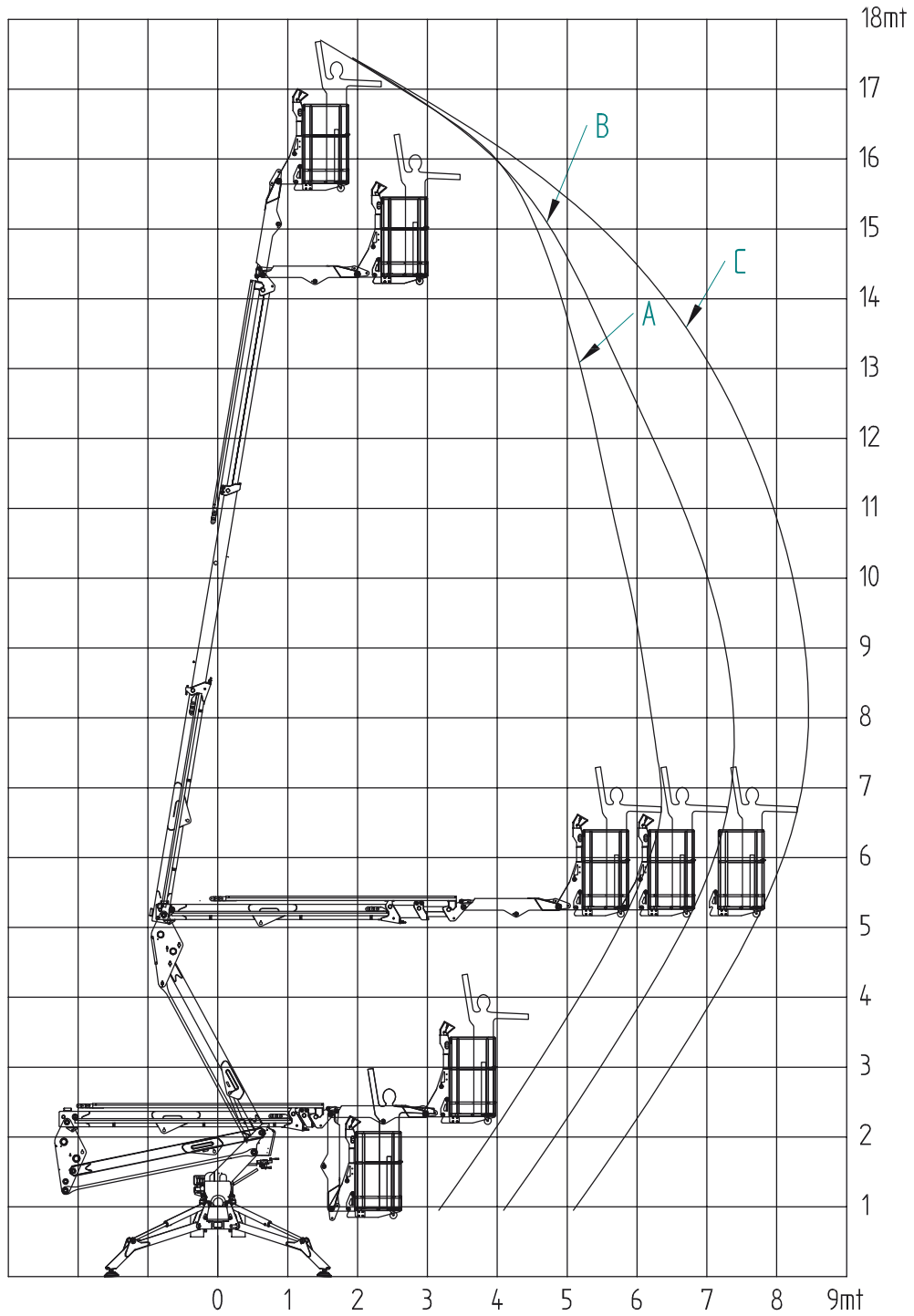

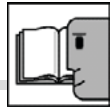

B01

TEKNISKE SPECIFIKATIONER

SPIDER 18.90
ARBEJDSDIAGRAMMER

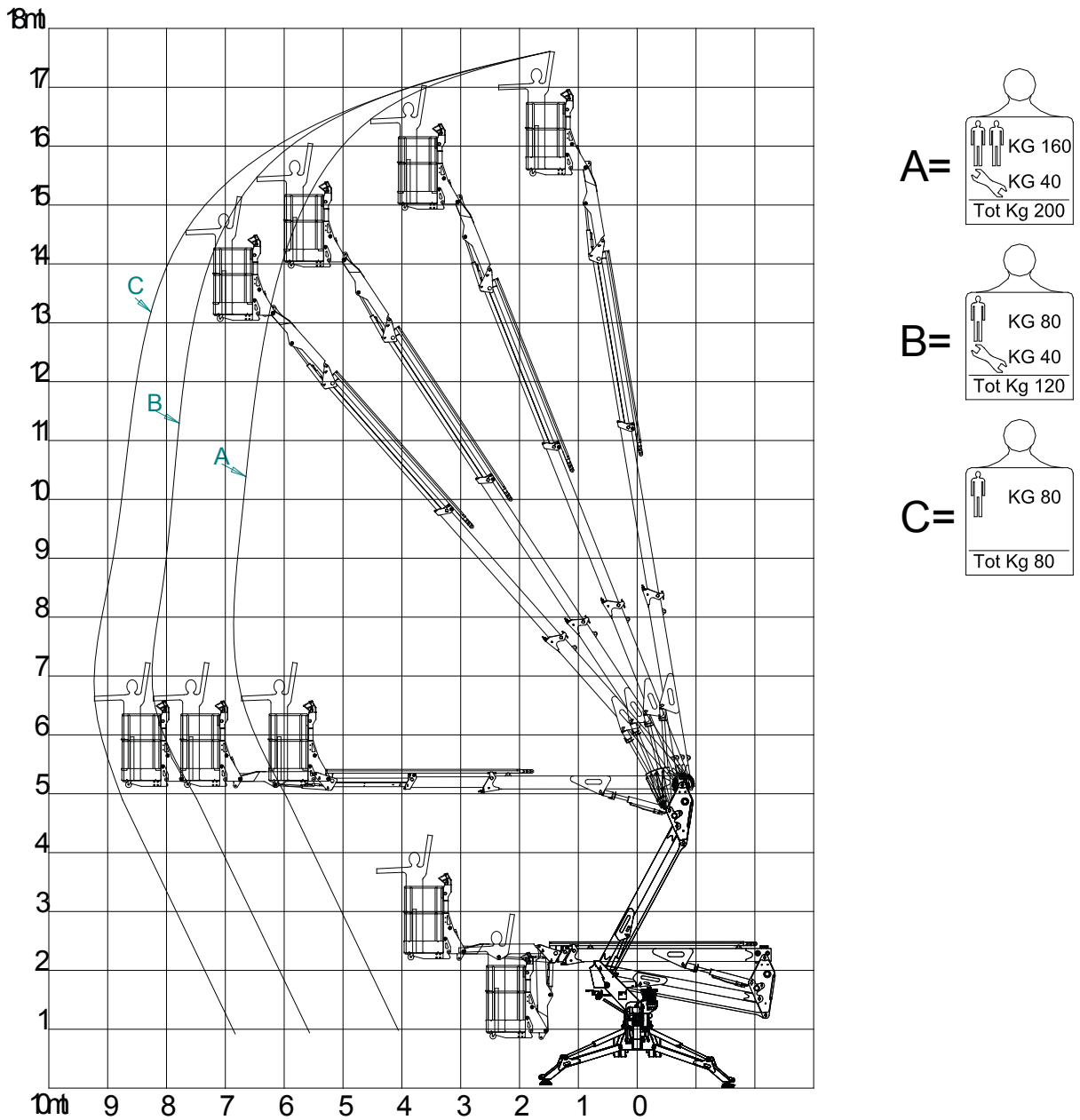

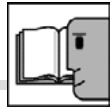

B01

TEKNISKE SPECIFIKATIONER

SPIDER 18.90 ARBEJDSDIAGRAMMER MED ROTATION AF KURV

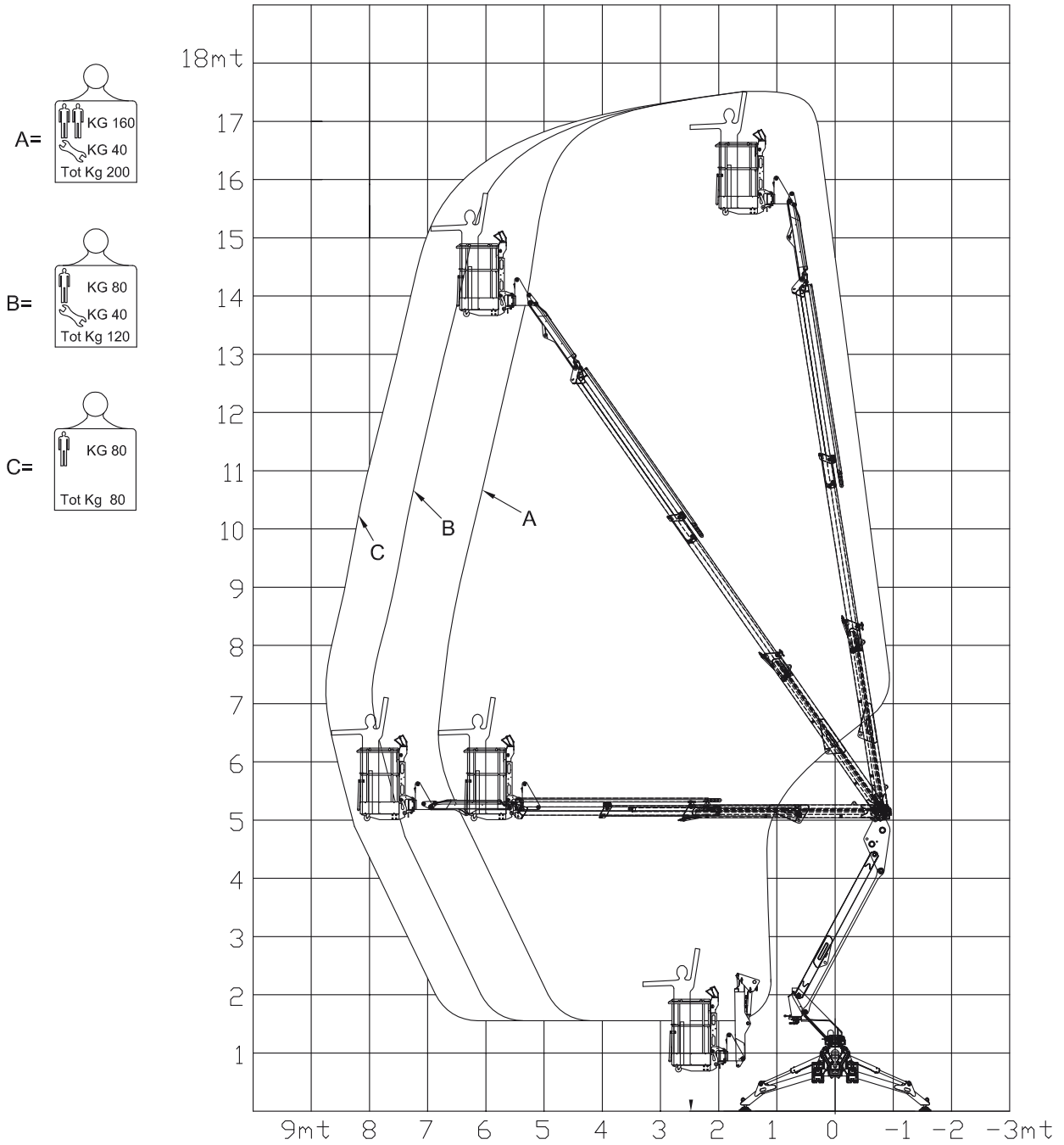

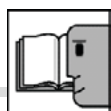

GENEREL BESKRIVELSE



ADVARSEL

Den viste model kan afvige en smule i forhold til den erhvervede model.

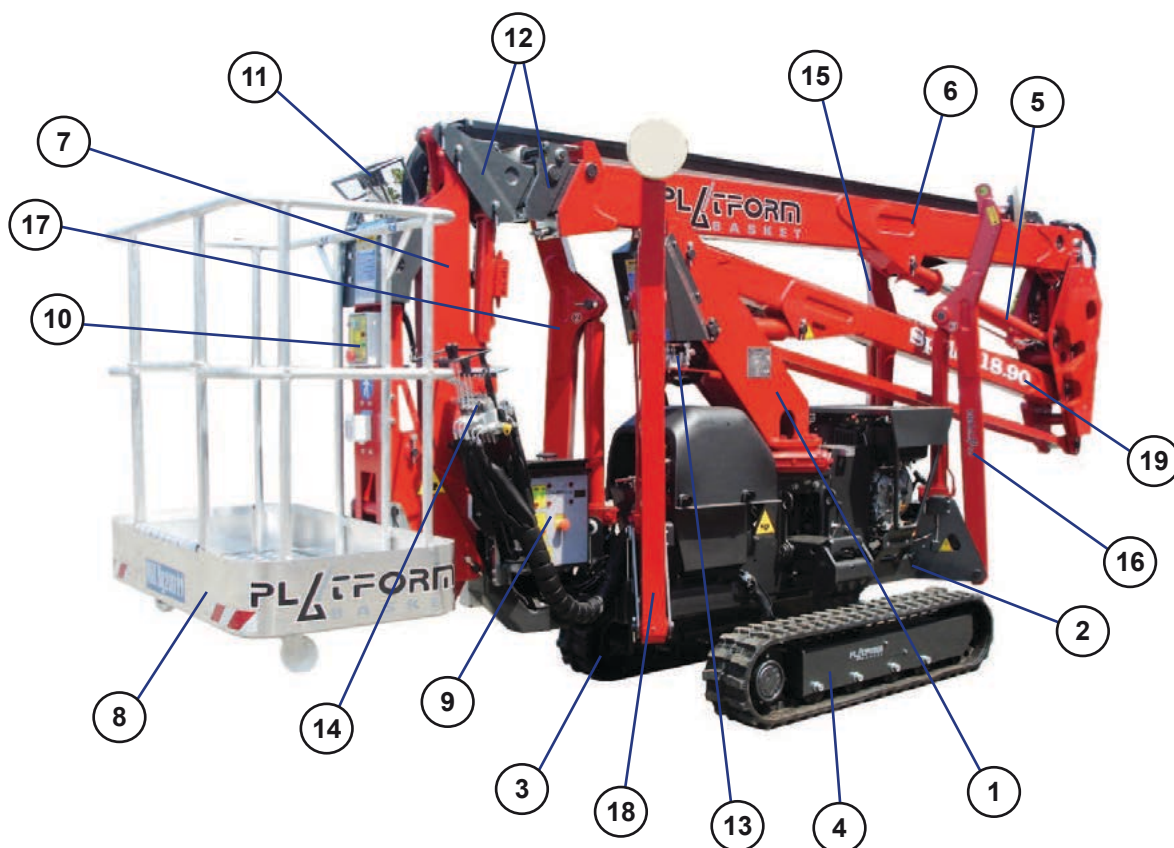

1. Tårn
2. Vogn
3. Venstre bælte (*)
4. Højre bælte (*)
5. Løftecylinder teleskoparm
6. Teleskoparm
7. Antenne
8. Kurv
9. Betjeningstavle på jorden
10. Betjeningstavle i kurven
11. Betjeningsgreb i kurven
12. Teleskopelement
13. Betjeningsgreb på jorden (til delen i højden)
14. Betjeningsgreb på jorden (til kørsel/stabilisering)
15. Forreste venstre stabilisator (4)
16. Forreste højre stabilisator (3)
17. Bagerste venstre stabilisator (2)
18. Bagerste højre stabilisator (1)
19. Pantograf-arm

(*) Den normale køreretning for den selvkørende platform betragtes som værende med kurven (8) placeret bagpå.

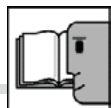

GENEREL BESKRIVELSE

VOGN

Vognen udgør maskinens bærende stel. Her findes træk- og effektenhederne.
Vognen er udstyret med bælter.

Denne maskine er udstyret med et system til udvidelse af bælterne, for at gøre den mere stabil og øge evnen til bevægelse på usammenhængende overflader. Derfor anbefales det at udvide sporvidden under kørsel. Kapitel B11 forklarer fremgangsmåden til kørsel og transport.



EFFEKTENHED

Alle bevægelser af den selvkørende platform leveres af hydraulikpumper forbundet til en benzinmotor (1) eller en dieselmotor ved bestilling, eller til en elektrisk motor (2) forsynet med 220 V eller 380 V.

Der henvises til den specifikke vedlagte vejledning for alle oplysninger om benzin- eller dieselmotoren.

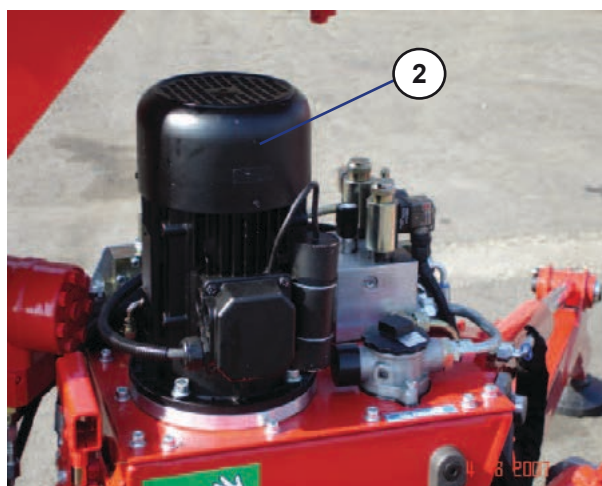
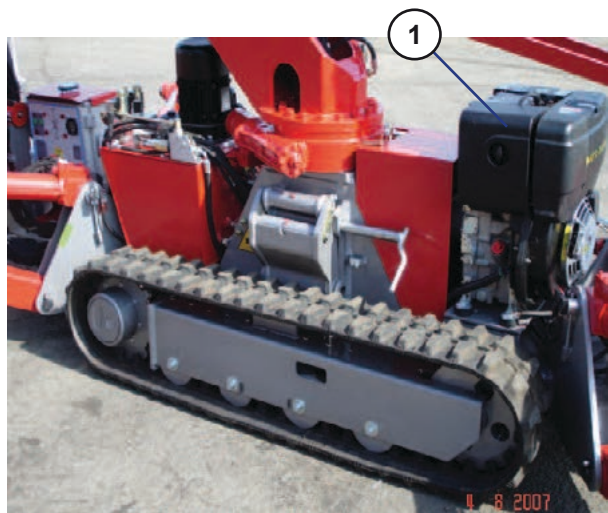

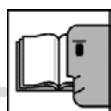

GENEREL BESKRIVELSE

TÅRN

Tårnet er monteret på lejet, og drejer vha. en hydraulisk gearmotor, og støtter hele den del af maskinen der er oppe i luften (arme/kurv).

På siden af tårnet findes betjeningsanordningerne på jorden til den del af maskinen der er oppe i luften. Disse betjeningsanordninger må UDELUKKENDE benyttes i nødstilfælde.



ARME

Teleskoparmen (1) består af et fast element og af to elementer der kan strækkes ud. Pantograf-armen (2) består af to strukturer der er konfigureret som et parallelogram.



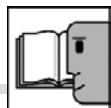

GENEREL BESKRIVELSE

ANTENNE

Antennen består af to parallelogram-formede elementer, og udgør et yderligere leddelingspunkt for armene.



KURV

Kurven kan bære en eller to operatører.
Kurven afbalanceres vha. en cylinder aktiveret af teleskoparmen.
Kurven kan fjernes for at lette maskinens passage på smalle steder, og for at gøre det muligt at køre på ramper.



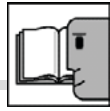

B03

SIKKERHEDSANORDNINGER

Maskinen er udstyret med nogle anordninger der sørger for operatørens sikkerhed og beskytter selve maskinen.

LYDSIGNALERINGSAPPARAT / OPTISK SIGNALERINGSAPPARAT

Aktiveres hver gang maskinen kører eller stabilisatorerne bevæges, dvs. med den endotermiske motor tændt og med delen i luften tilbagetrukket.

Aktiveres også hver gang der forefindes en unormal tilstand i stabiliseringen, og den aktiveres desuden, når grænsen for udstrækning nås.

For at undgå, at maskinen forbliver tændt uden at være i brug, med deraf følgende mulighed for afladning af batteriet, aktiveres lydsignaleringsapparatet også, når eltavlen er tændt med omskifteren på 1 og der ikke tændes nogen motorisering indenfor 4 minutter.

NØDKNAPPER

Hvis disse knapper aktiveres, blokeres maskinen straks.



VATERPAS

Giver mulighed for at kontrollere maskinens planstilling.



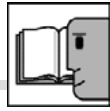

SIKKERHEDSANORDNINGER

MIKROAFBRYDERE FOR INDTRUKKET MASKINE

Aflæser når armen er i pausestilling og tårnet er linjeopstillet i køreretningen, og tilslutter bevægelse af stabilisatorerne.



SIKKERHEDSSKILTE

Læs venligst det relevante afsnit.

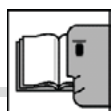

SIKKERHEDSANORDNINGER

KONTROL AF UDSTRÆKNING AF ARMEN

Platformen er udstyret med et automatisk system til aflæsning af momentet.

Denne elektriske anordning standser automatisk platformens bevægelser, hver gang teleskop-armen strækkes ud over den tilladte værdi. I nærheden af grænsetilstanden for udstrækning, begynder den røde kontrollampe "2" at blinke, og ved ankomst til grænsen for udstrækning, tændes den røde kontrollampe "2" med fast lys, og platformens bevægelser afbrydes. Kun vha. manøvren for tilbagetrækning (samtidigt med tryk på den røde knap 1, hvis tilbagetrækning sker fra kurven) vil det være muligt at genoprette funktionen af bevægelserne. (Under genoprettelsesproceduren er det kun muligt at udføre tilbagetrækning og opgang af armen, indtil den røde kontrollampe 2) slukkes.



VIGTIGT

Bremseafstanden for elementet, der kan strækkes ud, afhænger af læsset i kurven.

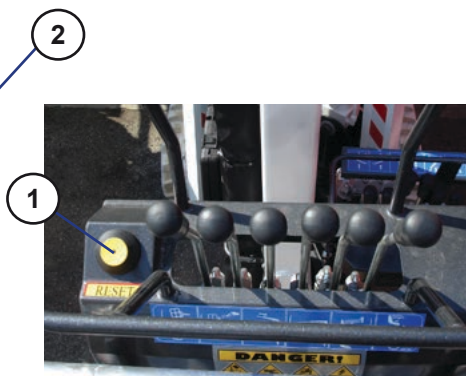

PUMPE OG BETJENINGSANORDNINGER TIL NØDSTILFÆLDE

Udover betjeningsanordningerne (1) på ryggen af søjlen, findes der en nødpumpe (2), der kan benyttes med afbrydelse af magnetventilerne (læs venligst "Nødmanøvrer").

Udover håndpumpen kan der ved bestilling også installeres en yderligere pumpe, der har samme funktion som motorpumpen, men benytter batteriernes spænding.



2



1

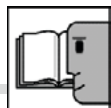

SIKKERHEDSANORDNINGER

MIKROAFBRYDERE TIL STABILISERING

Hvert stabilisatorben er udstyret med en mikroafbryder (1) der sikrer stabiliseringstilstanden mod jorden. En række kontrollamper signalerer korrekt stabilisering: når kontrollamperne (2) tændes, tilsluttes bevægelserne i højden.



1

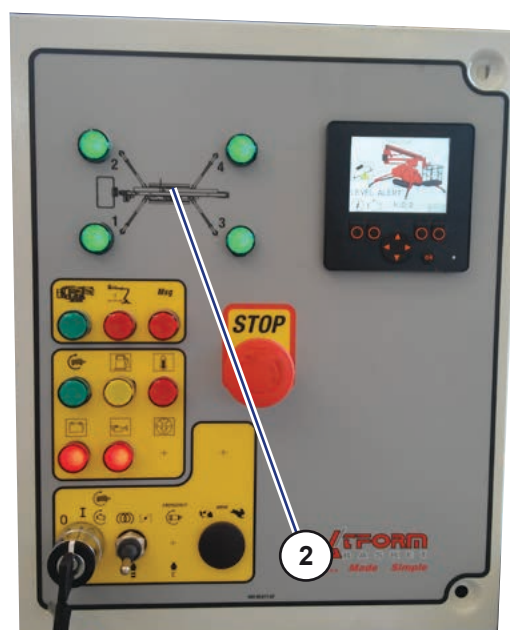

2

SENSOR TIL AFLÆSNING AF FASTKOBLET KURV

Sensoren (SQ50) giver først tilladelse til bevægelse af maskinen, når det aflæses, at kurven er korrekt fastkoblet.

Hvis dette ikke er tilfældet, tændes den røde kontrollampe på søjlen og lydsignaleringsapparatet udsender en vedvarende lyd.



SQ50

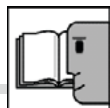

BETJENINGSTAVLE PÅ JORDEN

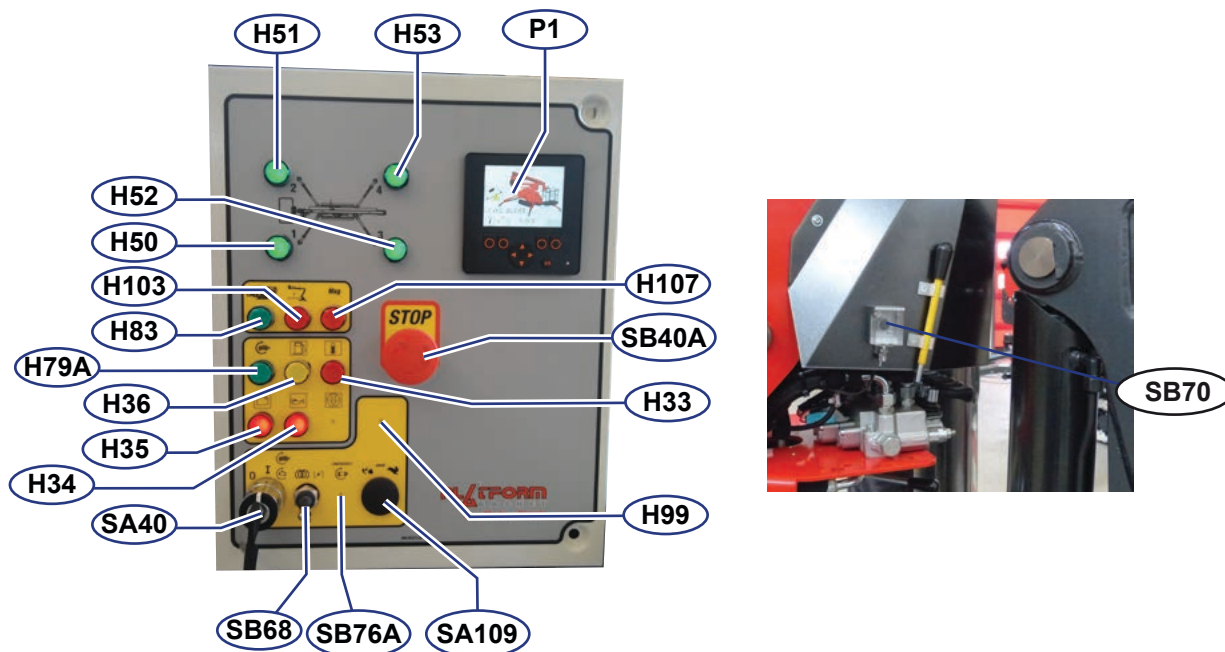

SA40 Nøgleomskifter til start af dieselmotor/elektrisk/ tilslutning af spænding

omskifter med tre positioner:



(0) motorpumpen/elektropumpen standses og spændingen afbrydes, og forsyningen til maskinens eltavler fjernes



(I) motorpumpen/elektropumpen tilsluttes og spændingen tilføres



(II) motorpumpen/elektropumpen startes (omskifteren skal først drejes til pos. II i motorens startfase; ved frigivelse vender den tilbage til pos. I). Valg af elektropumpen sker automatisk ved tilslutning af 220V linjen fra nettet.

Kontrollamper for stabilisatorer mod jorden (H50-H53)

- grønne kontrollamper for mikroafbrydernes tilstand; hvis disse kontrollamper er tændt, betyder det, at maskinen er korrekt stabiliseret;

- **H50**
bagerste højre stabilisator
- **H51**
bagerste venstre stabilisator
- **H52**
forreste højre stabilisator
- **H53**
forreste venstre stabilisator



ADVARSEL

slukning af blot en enkelt af ovennævnte kontrollamper angiver, at der findes en unormal stabiliseringstilstand.

H107 Kontrollampe for fejlfinding på den elektroniske styreenhed

Når kontrollampen er tændt, betyder det, at der findes meddelelser fra styreenheden. Antallet af blink i sekvens giver mulighed for at fortolke den signalerede fejltipe og benyttes af servicecentrene til at forstå fejltilstandens type.

H83 Kontrollampe for tilbagetrukket maskine

Når kontrollampen er tændt, betyder det, at maskinen har delen til arbejde i højden helt tilbagetrukket: armene er helt sænket og tilbagetrukket og er linjeopstillet med maskinens langsgående akse. Denne tilstand er NØDVENDIG for at tilslutte alle funktioner for stabilisatorerne og for kørsel.

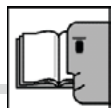

BETJENINGSTAVLE PÅ JORDEN

H99 **Kontrollampe for temperatursensor (ekstraudstyr)**

Når kontrollampen er tændt, betyder det, at de tilladte grænseværdier for temperatur under arbejde er nået (læs venligst sektion F)

H103 **Kontrollampe til begrænsningsenhed for udstrækning**

Når kontrollampen er tændt, betyder det, at maskinen er overbelastet, og at maskinens grænse for udstrækning er nået. Hvis kontrollampen blinker, betyder det, at man er ved at nærme sig til grænsen for udstrækning.

H36 **Kontrollampe for brændstofniveau**

Når kontrollampen er tændt, betyder det, at minimumsniveauet for brændstof er nået (kun til stede på Kubota udgaven)

H79A **Kontrollampe for tænding af elektropumpen**

Når kontrollampen er tændt, betyder det, at elektropumpen 220V / 380V også er tændt.

H35 **Kontrollampe for utilstrækkelig opladning af batteriet**

Når kontrollampen er tændt, betyder det, at motoren ikke genoplader batteriet korrekt. Læs venligst vejledningen til motoren.

H34 **Kontrollampe for motorolietryk**

Når kontrollampen er tændt, betyder det, at der er utilstrækkeligt olietryk i forbrændingsmotorens interne kredsløb. Læs venligst vejledningen til motoren.

H33 **Kontrollampe for overopvarmning af motor**

Når kontrollampen er tændt, betyder det, at forbrændingsmotoren er overopvarmet. Læs venligst vejledningen til motoren.

SB68 **Omskifter for kold start**

Omskifteren tilslutter systemet til kold start af motoren (benzin-udgave) eller aktiverer tændrørene til foropvarmning (dieseludgaver). Denne omskifter skal holdes nedtrykket i den ønskede aktiveringstid.

SB76A **Omskifter for nødelektropumpe (ekstraudstyr)**

Omskifteren starter nødelektropumpen.

SA109 **Omskifter for dobbelt hastighed**

Omskifteren giver mulighed for at vælge den langsomme eller hurtige hastighed for gearmotorerne til bælteerne (ekstraudstyr for diesel- og benzinudgaver, standardudstyr for den elektriske udgave).

SB40A **Nødknop**

Ved tryk på denne knop standses maskinen i nødtilstand: alle motorer standses straks, alle bevægelser ophører og forsyningsspændingen til alle betjeningsanordninger afbrydes. Denne knop tilbageslides ved at dreje trykknappen i pilenes retning.

P1 **Display**

"Displayets funktioner er beskrevet i sektion **B16** "Display Spider 15.75/18.75/18.90 PRO".

SB70 **Trykknappen "emergency Rescue" for tilbagetrækning i nødstilfælde**

Denne trykknop må udelukkende benyttes i nødsituationer med henblik på at genaktivere alle maskinens funktioner, hvis der findes en aktiv alarm for begrænsning af udstrækning eller en aktiv alarm for overbelastning af kurven, forårsaget af interferens fra ekstene genstande med maskinens opbygningselementer, der medfører at maskinens normale tilbagetil lingsbevægelser ikke kan fungere.



PAS PÅ

Af hensyn til sikkerheden er der indstillet en max vinkel for nedgang af armen (få grader).

Når der er blevet trykket på denne knop, fortsætter lydsignaleringsapparatet (HA85) og den røde lampe (HL83) med at være aktive. Det vil være nødvendigt at rette henvendelse til et autoriseret værksted for at udføre reset og forsegle anordningen igen. Det er forbudt at benytte maskinen uden plombering.

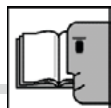

B05

TAVLE OG NETSTIKKONTAKT

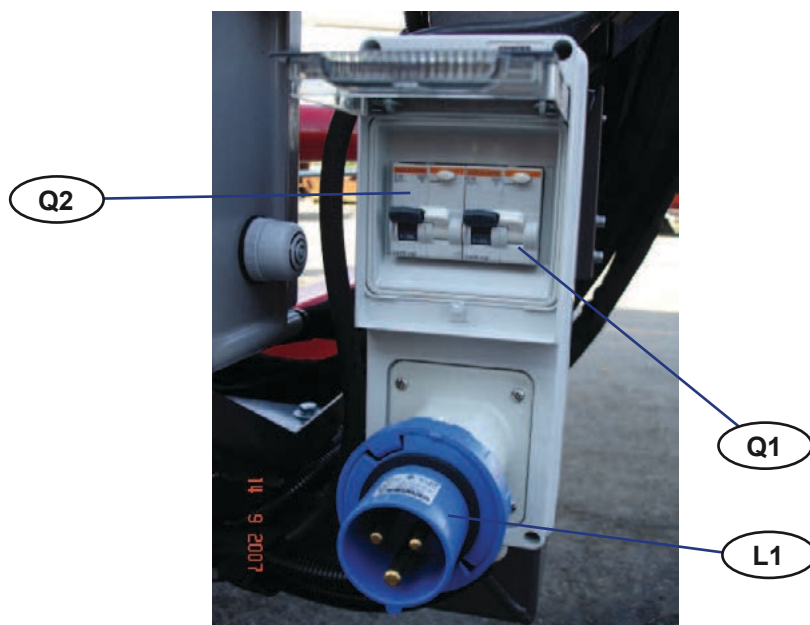

Denne tavle findes, når maskinen er udstyret med elektropumpe med 220V eller hvis der kræves 220V i kurven.

- L1** Stil til forbindelse til elnettet
- Q1** Magnetotermisk afbryderkontakt til spænding i kurven. (220Vac)
- Q2** Magnetotermisk afbryderkontakt
Når afbryderkontakten er stillet på **ON** tilsluttes start af elektropumpen.

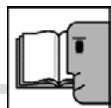

B06

BETJENINGSANORDNINGER TIL KØRSEL/STABILISERING

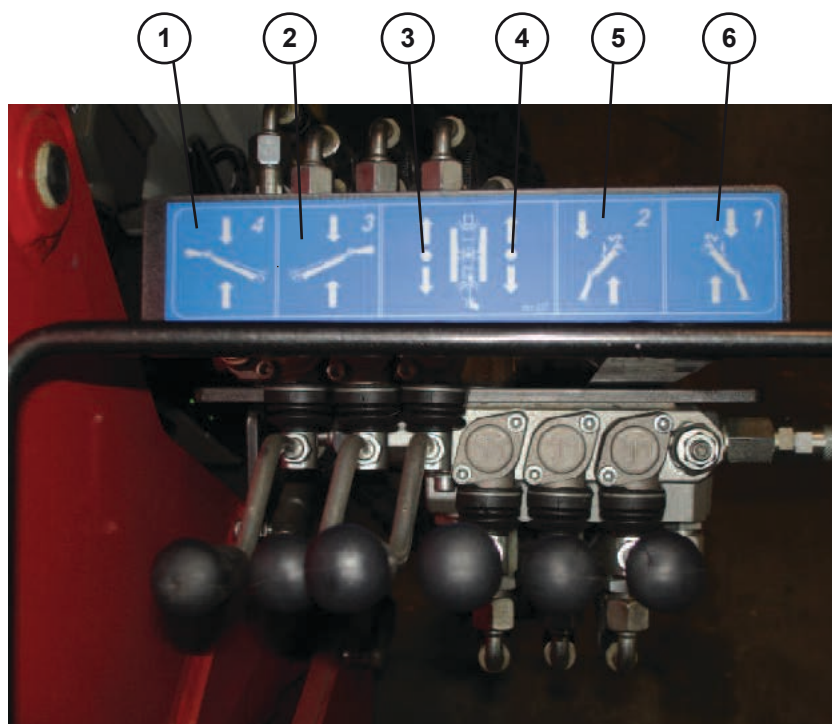

BEMÆRK

Disse betjeningsanordninger er KUN tilsluttet med delen til arbejde i højden helt tilbagetrukket.

1 bevægelse stabilisator nr. 4

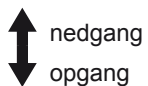

2 bevægelse stabilisator nr. 3

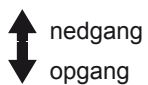

3 kørsel venstre bælte

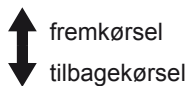

4 kørsel højre bælte

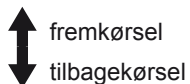

5 bevægelse stabilisator nr. 2

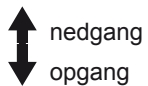

6 bevægelse stabilisator nr. 1

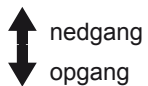

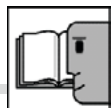

B06

BETJENINGSANORDNINGER TIL KØRSEL/STABILISERING



Betjeningsanordningerne til kørsel/stabilisering er monteret på en mobil enhed. Denne enhed skal kun være løftet under kørsel og stabilisering. Enheden skal sænkes efter korrekt stabilisering af platformen, og før man påbegynder arbejdet.



VIGTIGT

Undgå at benytte platformen, før betjeningsenheden er blevet sænket, for at undgå sammenstød med andre maskindele.

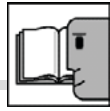

B07

BETJENINGSGREB PÅ JORDEN TIL DELEN I HØJDEN (BETJENINGSANORDNINGER TIL NØDSTILFÆLDE)



BEMÆRK

Disse betjeningsanordninger er KUN tilsluttet, hvis grebet 1 er stillet til venstre.

Disse betjeningsanordninger må KUN benyttes i nødstilfælde; der er mulighed for at blokere greb 1 med en hængelås, så kun betjeningsanordningerne i kurven er tilsluttet.

under fasen for bevægelse af delen i højden, skal grebet 1 være aflåst med en hængelås, og kun operatøren på jorden må være i besiddelse af nøglen, så han/hun kan gribe ind i nødstilfælde.

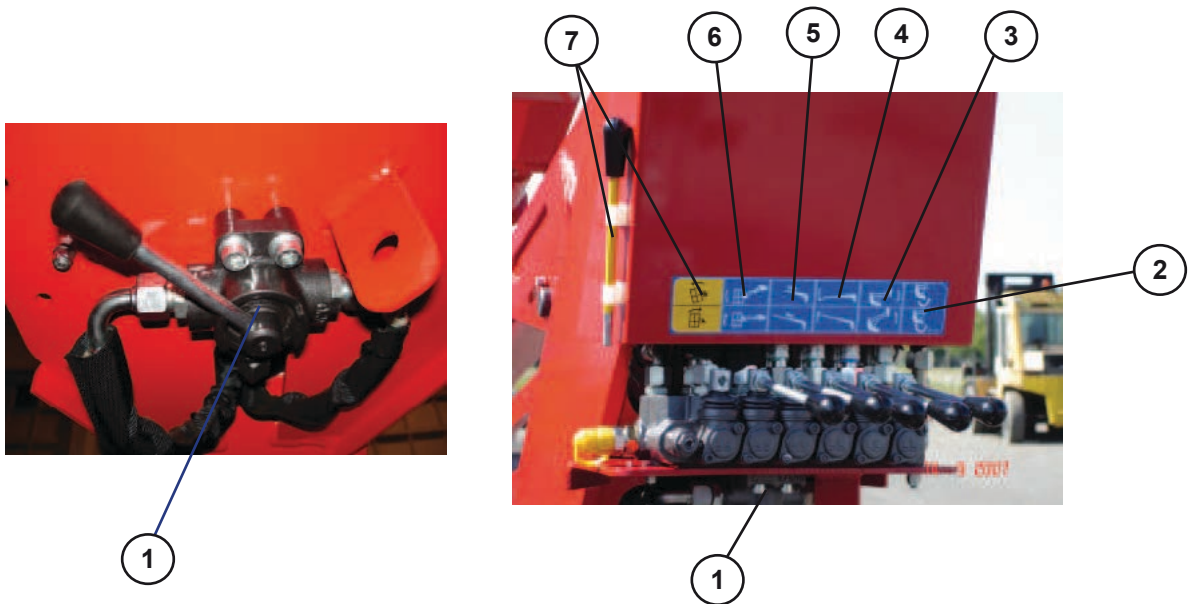

1 Greb til valg af betjeningsanordninger



betjeningsanordninger i kurv



betjeningsanordninger på jorden

2 Rotation af tårn



rotation mod uret



rotation med uret

3 bevægelse af pantograf



nedgang



opgang

4 bevægelse af teleskoparm



nedgang



opgang

5 Bevægelse af teleskoparmens udstrækninger



tilbagetrækning



udgang

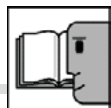

BETJENINGSGREB PÅ JORDEN TIL DELEN I HØJDEN (BETJENINGSANORDNINGER TIL NØDSTILFÆLDE)

6 bevægelse af antenne



(7) Afbalancering af kurv



(7) FARE

Denne betjeningsanordning må KUN benyttes, hvis der ikke findes andre alternativer, kun uden operatører om bord og før maskinen åbnes helt; grebet er et redskab til rådighed på siden af søjlen.

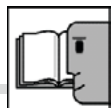

B08

BETJENINGSTAVLE TIL KURV

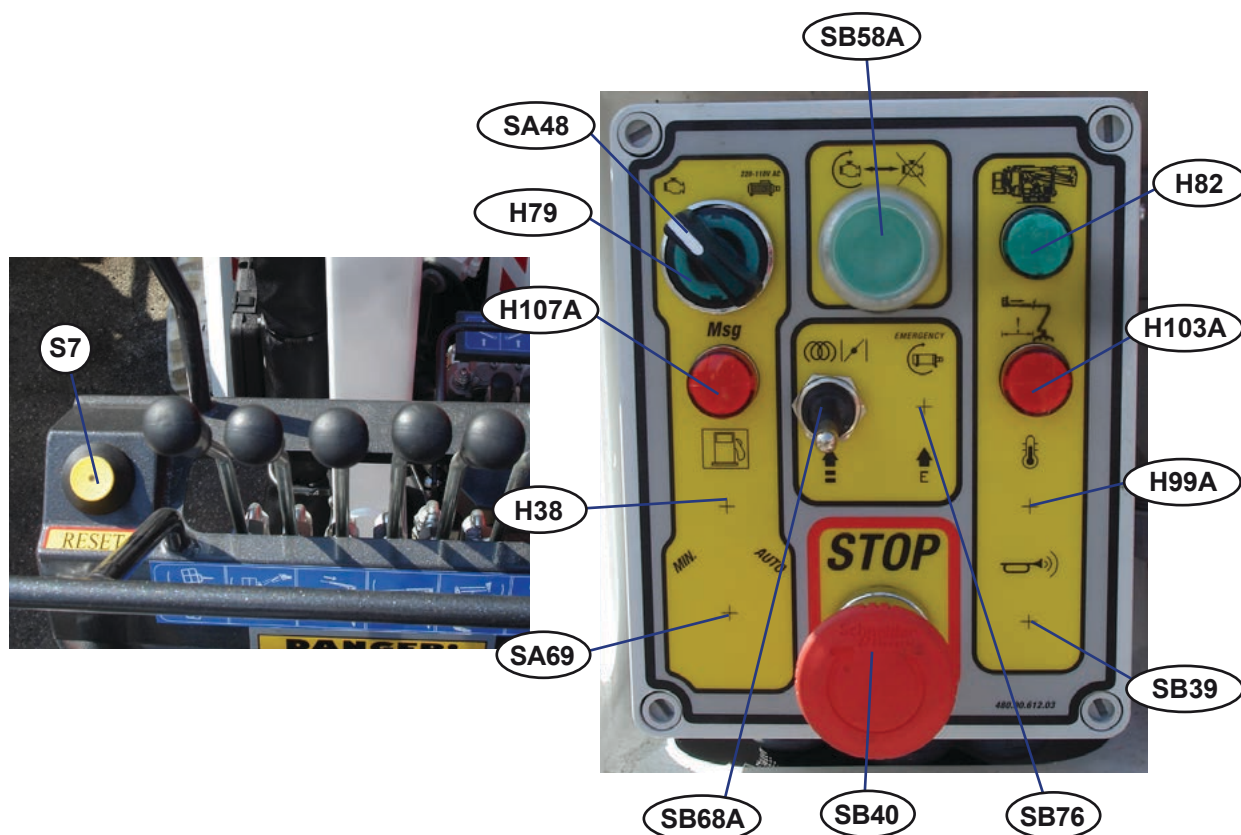

SB58A Knap til start / slukning af elektropumpen / motorpumpen

Når knappen er trykket, startes motorpumpen eller elektropumpen (afhængig af valget foretaget på jorden).

SA48 + H79 Lysende omskifter

Med denne omskifter vælges den motoriseringstype, man ønsker at benytte (elektrisk motor eller forbrændingsmotor). Omskifteren lyser med grønt lys, når den elektriske motor vælges.

S7 Trykknop til genoprettelse af tilbagetrækning og opgang af arm

Med knappen trykket og betjening af grebet til tilbagetrækning, tilsluttes der kun tilbagegang af teleskopudstrækningen, hvis man er nået til grænsen for arbejdskurven med deraf følgende tænding af (H103A). Der er behov for at holde knappen trykket, indtil den røde kontrollampe (H103A) slukkes

H107A Kontrollampe for fejlfinding i den elektroniske styreenhed

Når kontrollampen er tændt, betyder det, at der findes meddelelser fra styreenheden.

H38 Kontrollampe for brændstofniveau

Når kontrollampen er tændt, betyder det, at minimumsniveauet for brændstof er nået (kun til stede på Kubota udgaven)

SB39 Trykknop til lydsignaleringsapparat (ekstraudstyr)

Når knappen trykkes, udsendes der en akustisk advarsel (læs sektion F)

SA69 Omskifter for automatisk accelerator

Denne omskifter giver mulighed for at vælge, om motoren skal accelereres ved hver aktivering af en betjeningsnordning, eller om motoren skal holdes på minimum i enhver situation.

SB68A Omskifter for kold start

Omskifteren tilslutter systemet til kold start af motoren (benzin-udgave) eller aktiverer tændrørene til foropvarming (dieseludgaver). Denne omskifter skal holdes nedtrykket i den ønskede aktiveringstid.

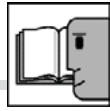

BETJENINGSTAVLE TIL KURV

SB40 Nødknap

Ved tryk på denne knap standses maskinen i nødtilstand: alle bevægelser standses og forsyningsspændingen afbrydes til alle betjeningsanordninger; desuden standses elektropumpen eller motorpumpen. Denne knap tilbageslides ved at dreje trykknappen i pilenes retning

SB76 Omskifter til nødelektropumpe (ekstraudstyr)

Omskifteren starter nødelektropumpen.

H99A Kontrollampe for temperatursensor (ekstraudstyr)

Når kontrollampen er tændt, betyder det, at de tilladte grænseværdier for temperatur under arbejde er nået (læs venligst sektion F)

H79 Kontrollampe for elektropumpe 220V/380V/110V

Når kontrollampen er tændt, betyder det, at elektropumpen er tændt.

H103A Kontrollampe for udstrækningsbegrænsning

Når kontrollampen er tændt, betyder det, at maskinen er overbelastet, og at maskinens grænse for udstrækning er nået. Hvis kontrollampen blinker, betyder det, at man er ved at nærme sig til grænsen for udstrækning.

H82 Kontrollampe for tilbagetrukket maskine

Når kontrollampen er tændt, betyder det, at maskinen har delen til arbejde i højden helt tilbagetrukket: armene er helt sænket og tilbagetrukket og er linjeopstillet med maskinens langsgående akse. Denne tilstand er NØDVENDIG for at tilslutte alle funktioner for stabilisatorerne og for kørsel.

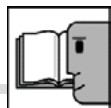

B09

BETJENINGSGREB PÅ KURV



BEMÆRK

Disse betjeningsanordninger tilsluttes KUN efter korrekt stabilisering af platformen.

1 bevægelse af antenne

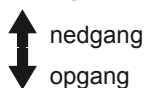

2 Bevægelse af teleskoparmens udstrækninger

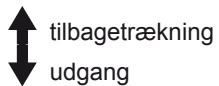

3 bevægelse af teleskoparm

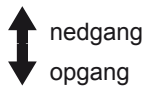

4 bevægelse af pantograf

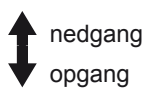

5 Rotation af tårn

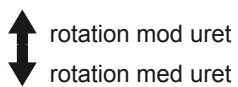

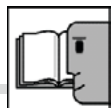

B10

BETJENINGSGREB PÅ KURV (MED ROTATION)

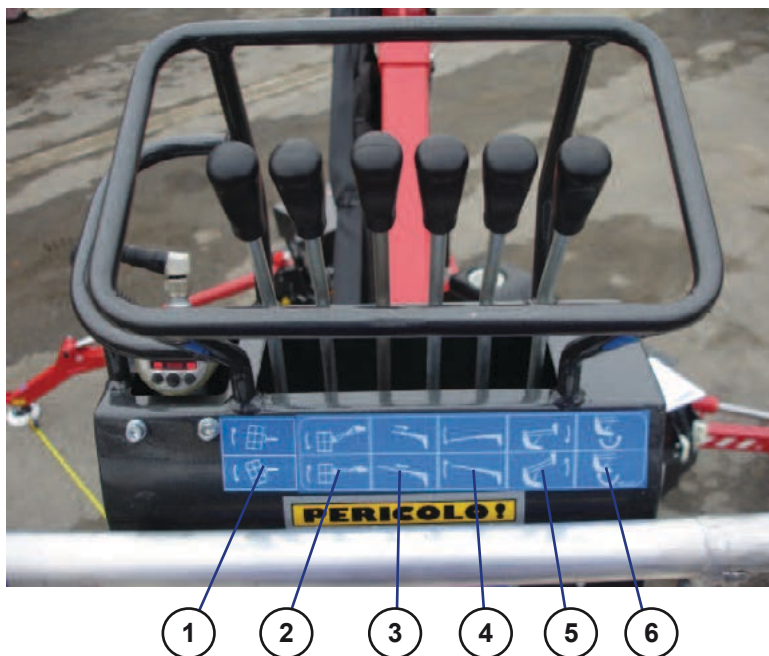

BEMÆRK

Disse betjeningsanordninger tilsluttes **KUN** efter korrekt stabilisering af platformen.

1 Rotation af kurv

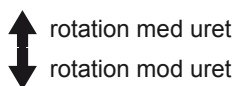

rotation med uret

rotation mod uret

2 bevægelse af antenne

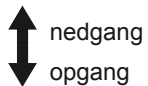

nedgang

opgang

3 Bevægelse af teleskoparmens udstrækninger

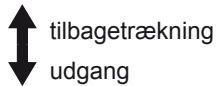

tilbagetrækning

udgang

4 bevægelse af teleskoparm

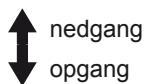

nedgang

opgang

5 bevægelse af pantograf

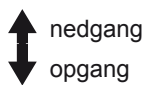

nedgang

opgang

6 Rotation af tårn

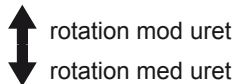

rotation mod uret

rotation med uret

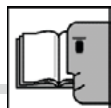

ANDRE ANORDNINGER

MODTAGENDE ENHEDER FOR LUFT/VAND

Ved bestilling kan der installeres to udtag til luft og/eller vand i kurven. Disse anlæg skal forbindes til et centraliseret anlæg vha. udtaget (1).



SPÆNDING I KURVEN

Ved bestilling kan der installeres en elektrisk stikkontakt (2) i kurven. Dette anlæg skal forbindes til et centraliseret anlæg vha. udtaget (3).



ARBEJDSLYGTE

Ved bestilling kan der installeres en arbejdslygte (4) i kurven. Afbryderkontakten findes direkte på lygten.

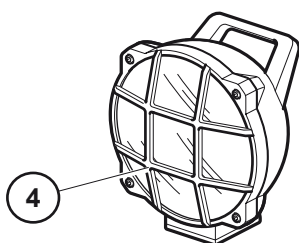

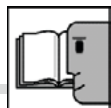

TRANSPORT / KØRSEL



ADVARSEL

Denne maskine er udstyret med et system til udvidelse af bælterne, for at gøre den mere stabil og øge evnen til bevægelse på usammenhængende overflader. Derfor anbefales det at udvide sporvidden under kørsel.

UDVIDELSE AF BÆLTERNE

Denne handling skal ske vha. stabilisatorerne og mens maskinen er helt tilbagetrukket. Kontroller at det område, hvor operationen skal finde sted, er tilstrækkelig bredt til sænkning af stabiliseringsstængerne.

Følgende handlinger skal udføres med udgangspunkt fra en tilstand med smalle bælter:

- træk systemets blokeringsdorn ud [1] (i begge sider af maskinen)
- sænk stabilisatorerne helt (mens man er i en god afstand fra bælterne)
- sæt blokeringsdornen på plads igen i det nederste leje [2] (på begge sider af maskinen)
- løft stabilisatorerne

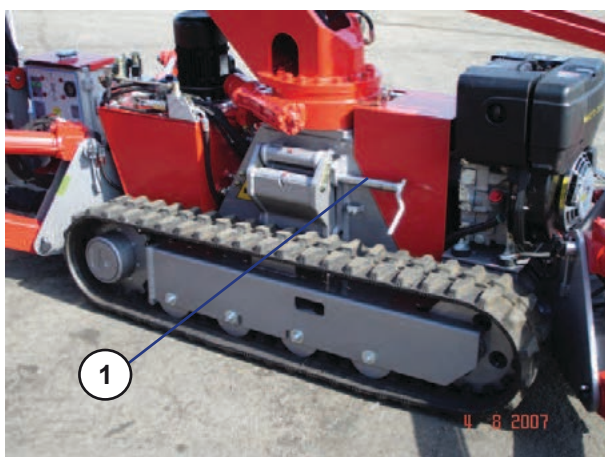

INDSNÆVRING AF BÆLTERNE

Denne handling skal ske vha. stabilisatorerne og mens maskinen er helt tilbagetrukket. Kontroller at det område, hvor operationen skal finde sted, er tilstrækkelig bredt til sænkning af stabiliseringsstængerne.

Følgende handlinger skal udføres med udgangspunkt fra en tilstand med udvidede bælter:

- sænk stabilisatorerne helt (mens man er i en god afstand fra bælterne)
- træk systemets blokeringsdorn ud (i begge sider af maskinen)
- løft stabilisatorerne
- sæt blokeringsdornen på plads igen i det øverste leje (i begge sider af maskinen). Under forhold med stor friktion mellem bælterne og jordoverfladen, kan der eventuelt være behov for at køre en kort strækning, så systemet tilpasses, før blokeringsdornen sættes på plads igen.



PAS PÅ

Når maskinen er reguleret med smalle bælter, vil der være mindre stabilitet til stede under kørsel. Benyt maskinen meget forsigtig, hvis der forekommer store skrånninger.

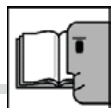

TRANSPORT / KØRSEL

Maskinen kan transporteres på en lastbil og/eller på en sættevogn.



PAS PÅ

Under transport skal maskinen ALTID være fastgjort til køretøjets lad vha. tov eller kæder.

Pålæsning og aflæsning af maskinen kan ske vha. to forskellige metoder:

- pålæsning vha. en rampe ved at køre maskinen (1);
- pålæsning vha. løftning af maskinen (2); i denne henseende skal maskinen fastgøres med kæder og kroge til de forskellige fastgøringshuller.

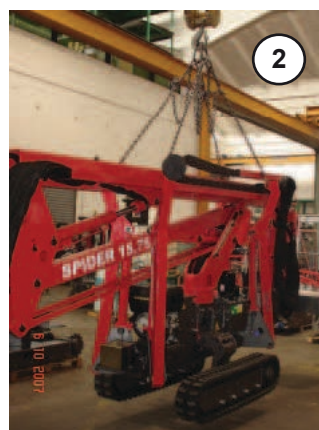

PAS PÅ

Under pålæsning af maskinen vha. ramper med hældning på op til 5°, kan operatøren betjene maskinen fra kurven og eventuelt åbne jib'en en smule (figur 3). Ved ramper med hældning på mellem 5° og 17° er der behov for at afmontere kurven og betjene maskinen fra jorden i en sikkerhedsafstand på mindst 1 meter fra bælteerne (figur 4).

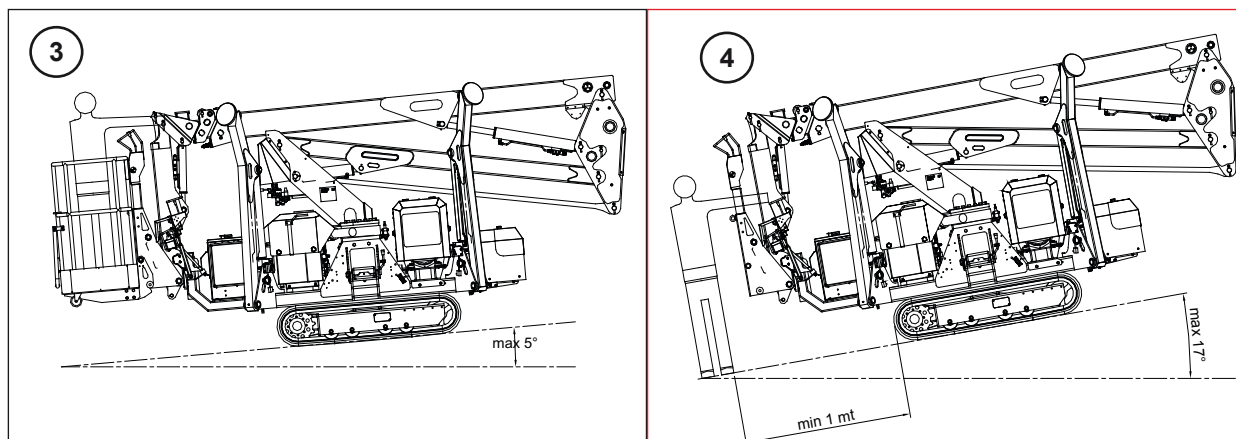

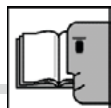

B12

TRANSPORT / KØRSEL

FASTGØRING AF MASKINEN VED TRANSPORT

Under transport skal maskinen være fastgjort vha. tov eller kæder. Der findes specielle fastgøringspunkter på stellet (A), stabilisatorarmene (B), platformens hovedarm (C).



B



A



C



FARE

Kontroller altid at tov og kæder til fastgøring er effektive og holdbare.

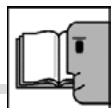

B13

START/SLUKNING

Den selvkørende platform fungerer med Diesel- eller Benzin-forbrændingsmotor, og kan udstyres med en elektropumpe 220Vac (110Vac i visse lande).

Hovedbetjeningspanelet er udstyret med en nøgleomskifter **SA40**.

- drej omskifteren til position **I**; denne betjeningsanordning tilslutter funktion af platformens elanlæg.

FRA TAVLEN PÅ JORDEN:

- drej omskifteren til position **II** for at tillade tænding af forbrændingsmotoren vha. startmotoren.
- slip igen, når tændingen har fundet sted.
- Ved ny betjening af denne omskifter i position 2, når motoren er i gang, slukkes motoren.

FRA TAVLEN I KURVEN:

- tryk på den grønne knap **SB58A** for at tænde forbrændingsmotoren eller den elektriske motor.
- slip igen, når tændingen har fundet sted.



VIGTIGT

Når arbejdsstedet i højden er nået, vil det være hensigtsmæssigt at slukke den endotermiske motor eller den elektriske motor, for at undgå overopvarmning af det hydrauliske kredsløb, reducere forurening (udgaver med endotermisk motor) og for at spare på batteriernes opladning (elektrisk udgave). Den batteridrevne motor slukker efter en forindstillet tidsperiode.

FUNKTION MED ELEKTROPUMPE (EKSTRAUDSTYR)

Når stikket sættes i stikkontakten **L1** og afbryderkontakten **Q2** løftes, sker platformens funktion vha elektropumpen.

Hvis ovennævnte handlinger finder sted, vil den elektriske motor blive startet i stedet for forbrændingsmotoren.

Samme sekvens for slukning.



ADVARSEL

For at undgå, at den elektriske motor forbliver tændt i flere timer uden grund, er maskinen udstyret med en timer, der starter nedtællingen ved start af den elektriske motor og slukker den efter en tidsperiode indstillet af fabrikanten (cirka 20 minutter).

For at genoptage arbejdet, skal man tænde den igen, som forklaret tidligere.



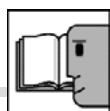

B14

BRUG AF MASKINEN



PAS PÅ

Inden platformen benyttes, skal alle kontroleftersyn i sektion A04 være udført.

KØRSEL

Den selvkørende platform giver mulighed for kørsel med bred eller smal sporvidde på grundlag af operatørens ønsker. For at udvide eller indsnævre sporvidden skal man læse instruktionerne i kapitel B11.

Kørsel er kun tilladt, når maskinen er lukket og kontrollampen for tilbagetrukket maskine er tændt (H82 på tavlen i kurven - H83 på basistavlen). Det er også muligt at køre med åben jib (tilstand for opkørsel på ramper), hvis kontrol-lamperne H82-H83 er tændt.



PAS PÅ

Beskadigelse og/eller forkerte indgreb på sensorerne vil få negativ indflydelse på funktion af sikkerhedsanordningerne.

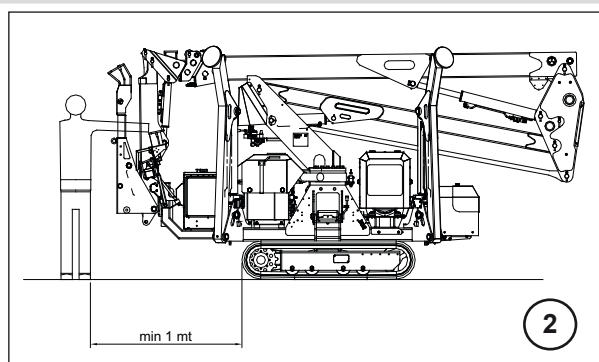
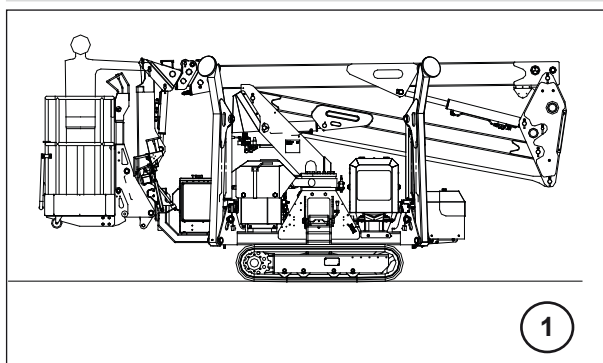

Den leddele støtte med betjeningsanordninger til kørsel og stabilisering skal være placeret lodret.

Kørsel skal finde sted med operatøren om bord i kurven, når denne er monteret (figur 1), eller ved at følge platformen til fods i en sikkerhedsafstand på mindst 1 meter fra bælteerne (figur 2).

Fordi de drejer sig om et stift bæltekøretøj med højt tyngdepunkt, skal man være meget forsigtig ved kørsel på forhøjninger eller huller, der kan få negativ indflydelse på maskinens stabilitet.



PAS PÅ

Maskinens stabilitet afhænger af bælternes position, når de er åbne kan man lettere køre på usammenhængende overflader, og derfor anbefales denne tilstand.

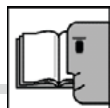

B14

BRUG AF MASKINEN

STABILISERING

Platformen skal placeres på en måde, så nedgang af stabiliseringsarmene kan finde sted uden at støde mod forhindringer, der kan medføre omvæltning af platformen.

Sørg altid for at have tilstrækkeligt overblik over situationen ved bevægelse af armene.

Den jordoverflade, hvorpå stabilisatorerne støtter, skal være kompakt og modstandsdygtig. Hvis jorden er blød, skal man lægge en stor plade mellem stabilisatorskiven og jorden, så læsset fordeles på en større overflade, og trykket mod jorden herved sænkes.



PAS PÅ

Den maksimale kraft overført til jorden fra hver skive er anført på hver stabilisatorarm.



PAS PÅ

Maskinen er udstyret med et kontrolsystem, der ikke giver mulighed for åbning af delen til arbejde i højden, når platformen er korrekt stabiliseret, men befinder sig i tilstanden for "opkørsel på ramper".

For at få tilladelse til arbejde i højden, skal jib'en først trækkes helt tilbage fra betjeningspladsen på jorden; herefter vil det være muligt at genoptage normalt arbejde med delen til arbejde i højden.

Sørg for at stabilisere platformen vha. betjeningsgrebene, og sørg for at kontrollere, at den er planstillet vha. indikatoren til dette formål.

Niveauboblen må ikke være placeret helt udenfor midtercirklen.

De fire grønne kontrollamper, der angiver stabilisatorernes placering på jorden, skal være tændt. Kun hvis disse lamper er tændt, vil det være muligt at manøvrere platformen til arbejde i højden.

Når maskinen er blevet stabiliseret, skal betjeningsenheden til kørsel/stabilisering sænkes, for at gøre det muligt for arbejdsplatformens tårn at rotere helt.

Når maskinen har forladt den tilbagetrukne tilstand, vil det ikke længere være muligt at løfte stabilisatorerne, indtil platformen til arbejde i højden er blevet helt lukket igen.



FARE

hvis operatøren ikke stabiliserer platformen korrekt, kan den vælte. Det er meget vigtigt at vurdere risiciene forbundet med stabilisering!

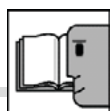

B14

BRUG AF MASKINEN

BRUG AF PLATFORMEN TIL ARBEJDE I HØJDEN

Når man stiger op i kurven, skal man altid sørge for, at den samlede vægt om bord ikke overskrider 200kg. Der må max være 2 personer om bord.

Læs SIKKERHEDSREGLERNE og kontroller symbolerne for betjening i nærheden af betjeningsanordningerne i kurven, beskrevet i kap. B09.

Gå ud fra armstøtten i profilen vha. betjening for udgang af udstrækning og/eller betjening af jib-åbning. Løft teleskoparmen og ret den i arbejdsretningen.

Løft den nederste leddede arm for at øge højden for overvinding af forhindringer og reducere pladskravet til rotation af platformen til arbejde i højden.

Platformen er udstyret med en anordning der kontrollerer omvæltningmomentet, der fås ved at beregne læsset i kurven og den vandrette udstrækning. Jo større læs om bord, desto mindre vil udstrækningen være. Denne kontrol sker automatisk vha. kontrolanordninger til sikkerheden.

Under arbejde medfører tilnærmelse til punktet for max tilladt udstrækning, at den røde kontrollampe **H103A** begynder at blinke. Når blokeringen for nået udstrækningsgrænse finder sted, tændes den røde kontrollampe **H103A** med fast lys, og angiver at platformen har nået sin arbejdsgrænse; herved forhindres enhver manøvre, bortset fra tilbagetrækning af udstrækningen og løftning af teleskoparmen ved tryk på den røde knap **S7** (kun nødvendigt, hvis man opholder sig i kurven).

Bring platformen tilbage til arbejdstilstanden ved at trække teleskoparmen ind, indtil den røde kontrollampe **H103A** blinker eller slukker. Herefter vil det igen være muligt at udføre bevægelser.

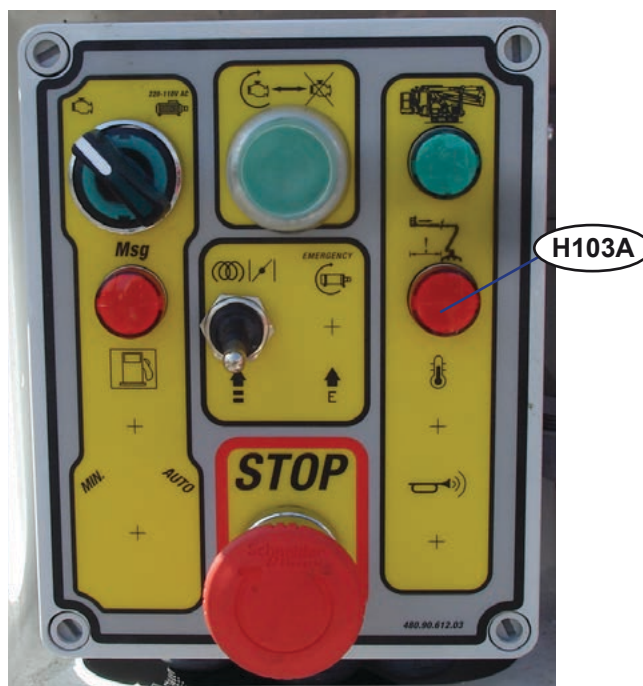
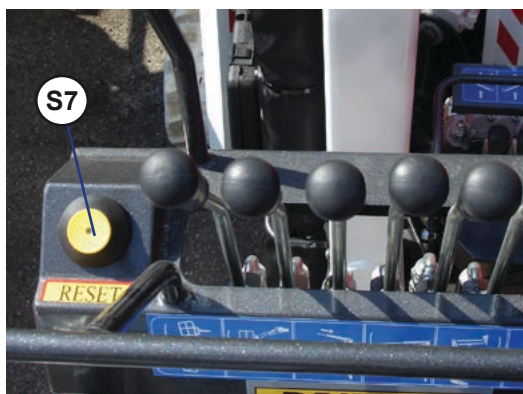

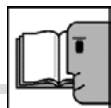

BRUG AF MASKINEN

PLANSTILLING AF KURVEN TIL ARBEJDE I HØJDEN

Platformen er udstyret med en anordning til automatisk planstilling, der fungerer i lukket kredsløb.

Det kan hænde, at kurven regelmæssigt mister sin vandrette indstilling i forhold til jordoverfladen, og derfor er det nødvendigt at udføre en ny linjeopstilling vha. manøvren til kompensering.

Ny opstilling af kurven kan kun finde sted vha. betjeningsanordningen anbragt blandt nødbetjeningen på tårnets ryg. (sek. B07)



FARE

manøvren for kompensering fra pladsen med nødbetjening skal ske uden personer om bord i kurven og før maskinen åbnes helt.

Benyt sikkerhedsanordningerne med nøgle til at udløse diverteren og drej grebet til nødpositionen.

Tag grebet til betjening af planstillingen, anbragt i nærheden af fordeleren, og udfør planstillingsmanøvren, så kurven igen linjeopstilles vandret.

Læg betjeningsgrebet tilbage i det specielle rum, drej omskifteren til positionen for betjening af kurven, og aflås med nøglen.

Herefter er det igen muligt at betjene platformen til arbejde i højden.

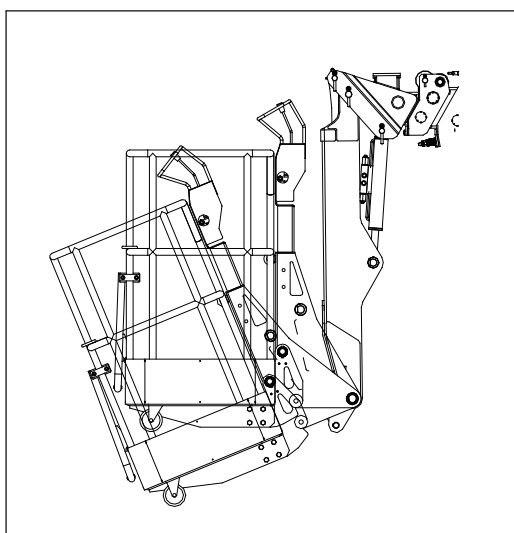

OMSKIFTER AFLÅST MED NØGLE.



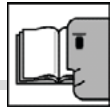

NØDMANØVRER

FEJLTILSTAND PÅ BETJENINGSANORDNINGER I KURVEN TIL ARBEJDE I HØJDEN: manglende funktion af betjeningsanordningerne eller operatøren i kurven er besvimet

Denne fejltilstand kan kun finde sted, hvis hydraulikrøret til afsendelse af hydraulikolie til fordeleren i kurven er sprængt, eller hvis operatøren i kurven ikke er i stand til at manøvrere betjeningsanordningerne i kurven.

- For at bringe kurven tilbage til jordoverfladen, skal man benytte nødbetjeningsanordningerne på ryggen af tårnet.
- benyt sikkerhedsanordningerne med nøgle til at udløse diverteren og drej grebet til nødpositionen.
- Manøvrer platformen fra jorden, mens man sørger for omhyggeligt at overholde oplysningerne fra symbolerne anbragt i nærheden af nødbetjeningsanordningerne.

BETJENINGSANORDNINGER FRA JORDEN (NØDSTILFÆLDE)



SYMBOLER FOR BETJENING

OMSKIFTER DER KAN AFLÅSES

- Når platformen er tilbage på jorden, skal man rette henvendelse til et autoriseret værksted for at fjerne platformen fra denne position.

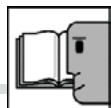

NØDMANØVRER

BESKADIGET ELANLÆG: bevægelse af delen til arbejde i højden

Denne fejltilstand medfører behov for indgreb i nødstilfælde vha. håndpumpen; derfor vil det være nødvendigt at aktivere betjeningsanordningerne fra jorden, som forklaret i foregående afsnit.

- Bryd forseglingen, tryk og drej (push & twist) magnetventilerne (YV84) og (YV84A).

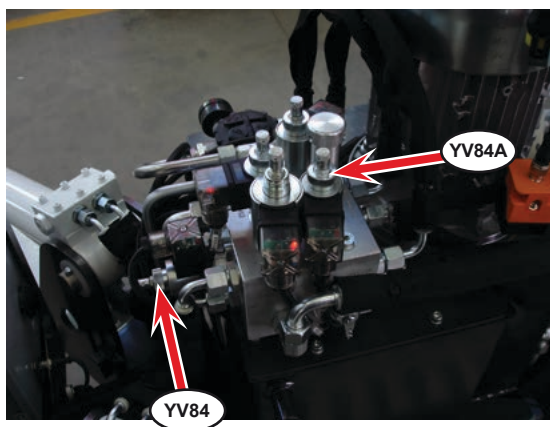

- Indsæt herefter håndpumpens greb i det specielle leje.
- en person vil have til opgave at aktivere håndpumpen, mens en anden person skal manøvrere grebene på nødfor-deleren.
- Vær påpasselig med retningsindstillingen af omskifteren (A) på den elektrohydrauliske enhed til oliefordeling, der skal være i den korrekte position (P1-P2).



PAS PÅ

Efter enhver form for indgreb, hvor der har været behov for at bryde plomberingerne, er det **FORBUDT** at fortsætte med brug af maskinen.

Det er obligatorisk at rette henvendelse til et Servicecenter for den nødvendige reparation og påsætning af nye forseglinger.

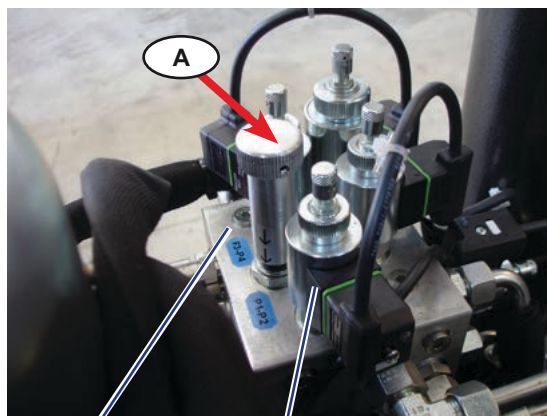

P3-P4
FORRESTE STABILISATORER
3-4

P1-P2
DEL TIL ARBEJDE I HØJDEN +
BAGERSTE STABILISATORER
1-2

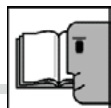

NØDMANØVRER

BESKADIGET ELANLÆG: bevægelse af vognen

Følg venligst nedenstående fremgangsmåde, hvis der opstår behov for at løfte stabilisatorerne med henblik på at lukke maskinen helt i transportstillingen:

For at bevæge stabilisatorerne 1-2 og højre bælte, skal man:

1. Fjerne dækpladen (**D**);
2. stille omskifteren (**A**) i position **P1-P2**;
3. Betjene magnetventilen (**YV111**) (push & twist);
4. Trykke på magnetventilen (**YV82A**) og holde den nedtrykket;
5. Indsæt herefter håndpumpens greb i det specielle leje.
6. en person har til opgave at aktivere håndpumpen, mens en anden person manøvrerer grebene på nødfordeleren.



PAS PÅ

Efter enhver form for indgreb, hvor der har været behov for at bryde plomberingerne, er det **FORBUDT** at fortsætte med brug af maskinen.

Det er obligatorisk at rette henvendelse til et Servicecenter for den nødvendige reparation og påsætning af nye forseglinger.

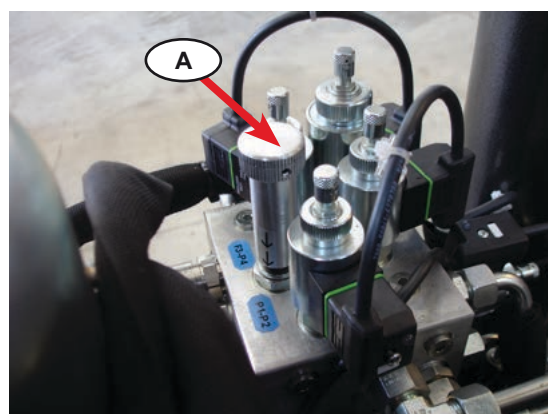
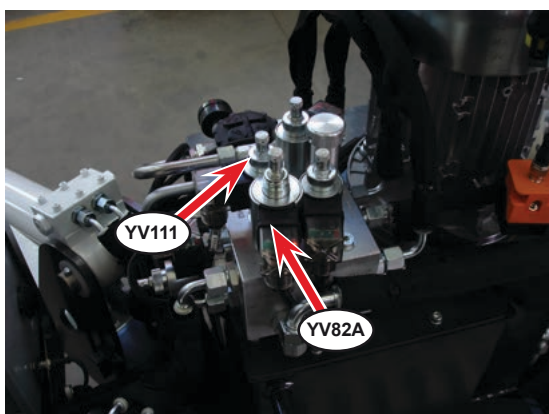
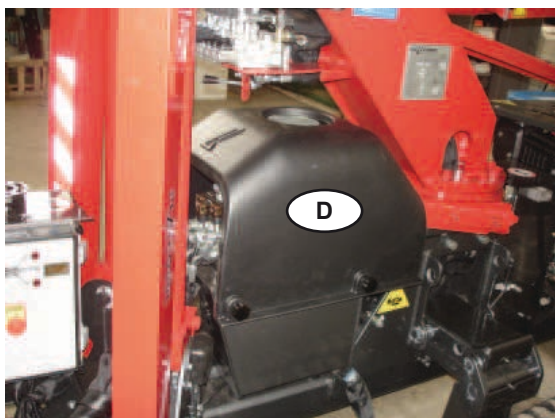

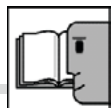

NØDMANØVRER

For at bevæge stabilisatorerne 3-4 og venstre bælte, skal man:

1. Flytte omskifteren (A) til P3-P4;
2. Benytte magnetventilerne (YV82) e (YV110) (push & twist);
3. Indsæt herefter håndpumpens greb i det specielle leje.
4. en person har til opgave at aktivere håndpumpen, mens en anden person manøvrerer grebene på nødfordeleren.



PAS PÅ

Efter enhver form for indgreb, hvor der har været behov for at bryde plomberingerne, er det **FORBUDT** at fortsætte med brug af maskinen.

Det er obligatorisk at rette henvendelse til et Servicecenter for den nødvendige reparation og påsætning af nye forseglinger.

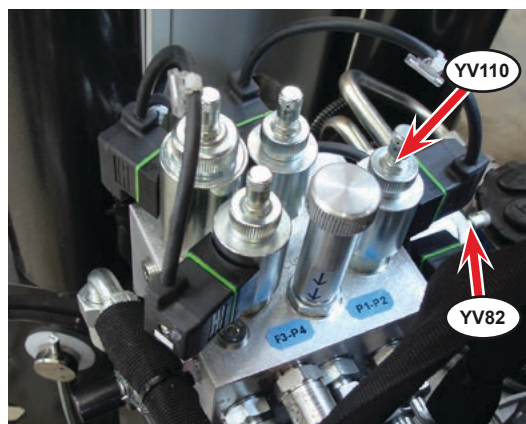
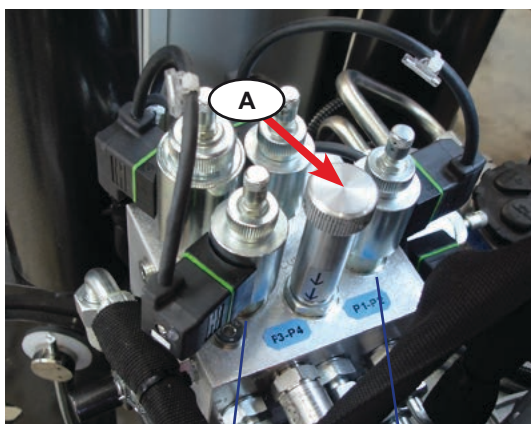

P3-P4
FORRESTE STABILISATORER 3-4

P1-P2
DEL TIL ARBEJDE I HØJDEN +
BAGERSTE STABILISATORER 1-2



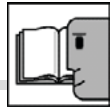

NØDMANØVRER

Ved total beskadigelse af elanlægget kan forbrændingsmotoren startes manuelt vha. nedenstående fremgangsmåde:

KUBOTA MOTOR

Kubota-dieselmotoren kan ikke startes manuelt.

HONDA MOTOR

1. tilfælde: Manuel start med fungerende eltavle

1. Drej tændingsnøglen til Eltavlen i pos.1;
2. Vent 4-5 sekunder;
3. Start motoren vha. pull starter.

2. tilfælde: Manuel start uden spænding på batteriet 12V

1. Find den sorte ledning (A) og den røde ledning (B) der kommer ud fra motoren;



2. Afbryd de to ledninger fra anlægget og forbind dem til hinanden;

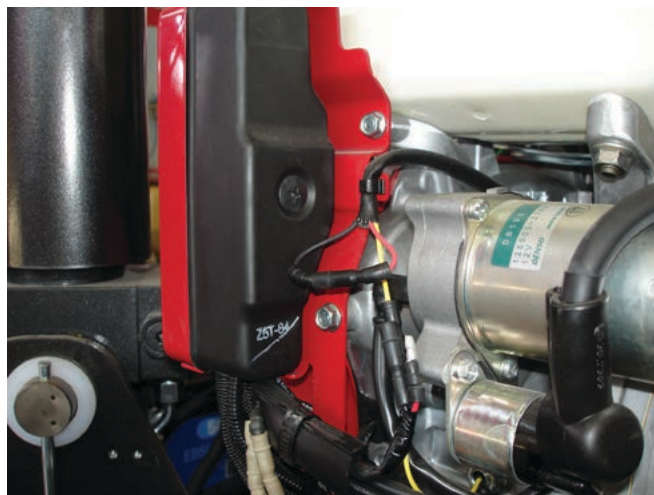

3. Start motoren;
4. Benyt nødbetjeningsanordningerne med bypass af ventilerne, som forklaret på foregående side, til brug af bevægelserne med håndpumpe;
5. Afbryd den sorte ledning fra den røde ledning for at slukke motoren.

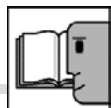

NØDMANØVRER

HATZ MOTOR

1. Fjern låget fra luftfilteret.
2. Fjern plomberingen fra brændstofventilen.
3. Drej dornen, som vist på fig.2.
4. Start motoren vha. pull starter.
5. Benyt nødbetjeningsanordningerne med bypass af ventilerne, som forklaret på foregående side, til brug af bevægelserne med håndpumpe.
6. Drej dornen, som vist på fig.3, for at slukke motoren. Plomber ventilen igen og monter låget til luftfilteret.

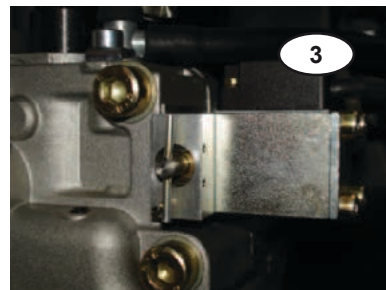
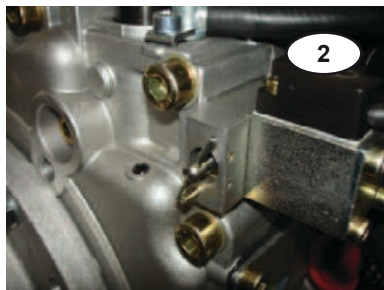

PAS PÅ
maskinen er uden sikkerhedsanordninger.

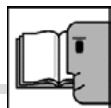

B16

DISPLAY SPIDER 17.75 / 18.75 / 18.90 PRO

GENERELLE FUNKTIONER

Under platformens normale funktionshandlinger angiver displayet maskintilstandene registreret af den elektroniske styreenhed der styrer maskinen.

Den automatiske fremkomst af meddelelser kan erstattes af andre metoder til konsultation og fejlfinding af systemet.

Dette sker vha. tryk på tasterne **(A)**, **(B)**, **(C)**, **(D)**, **(“ok”)** og retninger.

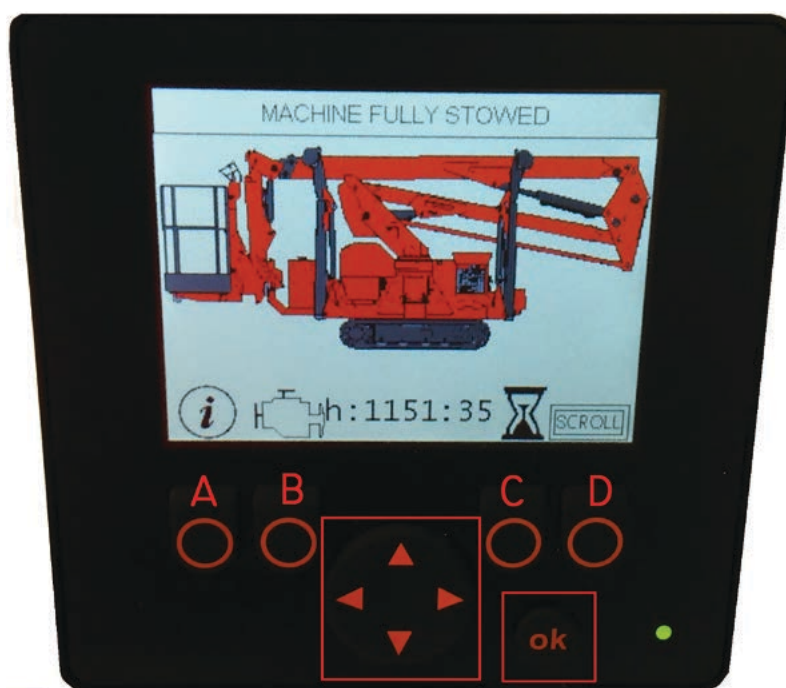

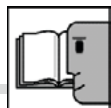

B16

DISPLAY SPIDER 17.75 / 18.75 / 18.90 PRO

De supplerende funktioner aktiveres ved tryk på tasten under det ønskede ikon.

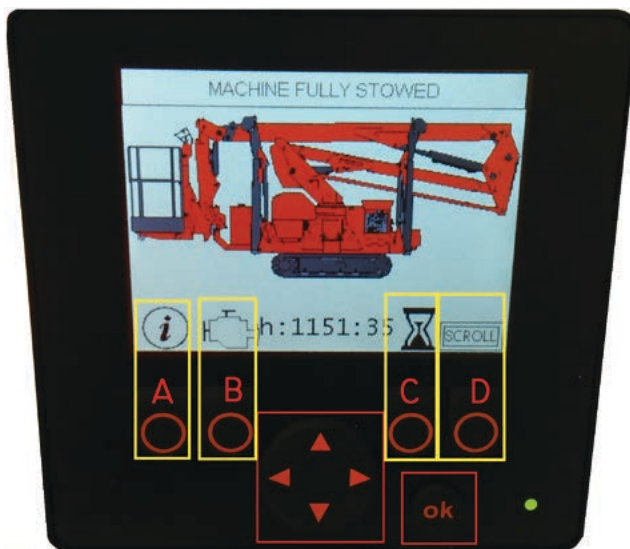

OPLYSNINGER OM MASKINE (Tasten A):

Hvis tasten (A) holdes nedtrykket, er det muligt at læse en side med en sammenfattende beskrivelse af den anvendte platformstype.

Specielt kan man læse oplysninger vedrørende:

- Maskintype:
 - Model
 - Type
 - Med rotation af kurv (WR)
- Installeret motortype (Hvis udstyret med forbrændingsmotor)
- Eventuelle bemærkninger
 - Dobbelt hastighed
 - Automatisk stabilisering
- Versioner af installeret software



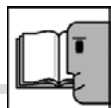

B16

DISPLAY SPIDER 17.75 / 18.75 / 18.90 PRO

OPLYSNINGER OM SYSTEM (Tasten B):

Hvis tasten **(B)** holdes nedtrykket, er det muligt at se en side med nogle målinger der udføres af det elektroniske anlæg med henblik på selvdiagnose.

Specielt kan man læse oplysninger vedrørende:

- Eltavlens forsyningsspænding
- Intern temperatur i rummet med det elektroniske kort
- Tæller for reset udført vedrørende alarmerne for "emergency rescue"
- Tryk i det hydrauliske system (om forudset)



OPLYSNINGER OM TIMETÆLLER (Tasten C):

Hvis man holder tasten **(C)** nedtrykket, er det muligt at analysere platformens funktionstimer med inddeling af brugen af de to motorer, hvormed platformen er udstyret.



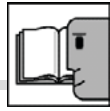

DISPLAY SPIDER 17.75 / 18.75 / 18.90 PRO

SCROLL (Tasten D):

Første tryk på (og slip af) scroll-tasten viser en rullemenu der giver brugeren mulighed for at se tilstanden af de sensorer, som platformen er udstyret med.

Efter første tryk på tasten kan man flytte rundt i menuen vha.

- Gentagne tryk på scroll-tasten (Tasten **D**)
- Brug af retningsvisere

Udgang fra menuen sker ved afslutning af siderne eller vha. tryk på tasten "**ok**".



Følgende menuer kan læses:

- Sensor for planstilling (Akse **X** og akse **Y**)
- Sensor for armvinkel
- Værdi i Kg læst af vejecellen
- Spændingsværdi [mA] leveret af vejecellen
- Nærhedssensorer for jib
- Kurvens blokering
- Værdi i bar og i mA leveret af hovedpressostaten
- Sensorer for stabilisatorer
- Forhold for tilbagetrukket maskine (Forhold der fastlægger tilstanden for helt lukket maskine)
- Batteristatus (For platforme med lithium/bly-batterier)

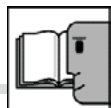

B16



DISPLAY SPIDER 17.75 / 18.75 / 18.90 PRO

KONTROLLAMPER

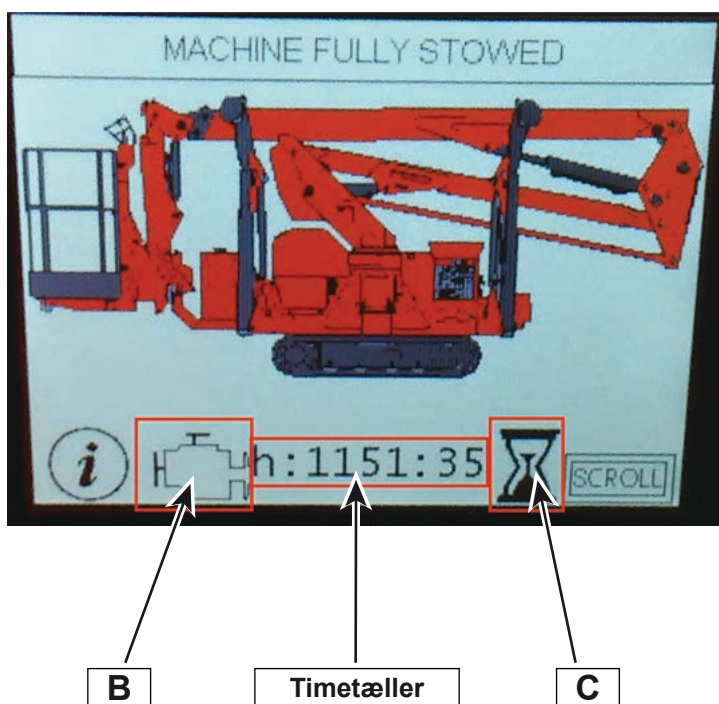
Visse symboler forneden på skærmen har egen betydning, udover at angive tasternes funktion. Vi signalerer med **(B)**, **(C)** og timetæller, de positioner, hvor vi kan få ændringer på skærmen.

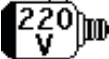
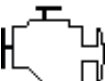

Positionen **(B)** angiver den valgte type motor/forsyning (Fra kurvepositionen):

-  Valg af elektrisk motor 110V / 220V
-  Valg af forbrændingsmotor (Diesel eller benzin)
-  Valg af batteridrevet elektrisk motor (Internt vises procentdelen (%) for den resterende opladning)

Positionen **“timetæller”** viser summen af brugstimerne for platformens motorer, i formatet h:min.

Positionen **(C)** angiver et timeglas, der vha. blink tilkendegiver, når motoren vist med kontrollampen **(B)** er i bevægelse.

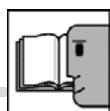

DISPLAY SPIDER 17.75 / 18.75 / 18.90 PRO

LISTE OVER MEDDELELSER:

Under normal funktion af platformen viser displayet nogle skærbilleder der:

- Sammenfatter maskinens tilstand registreret af kontrolsystemet.
- Signalerer fejl i det elektriske system.

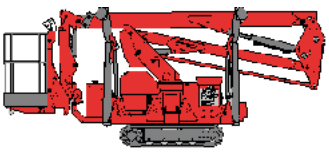
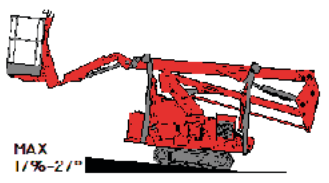
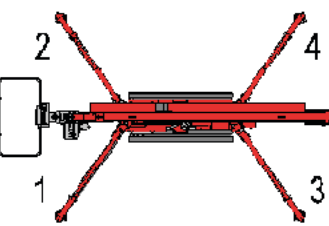
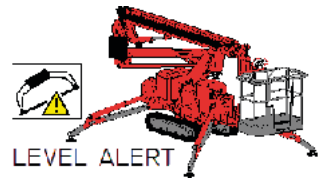
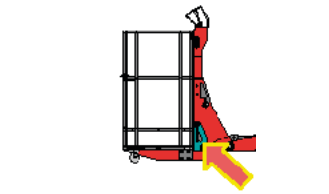
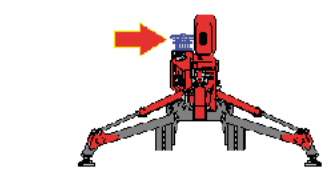
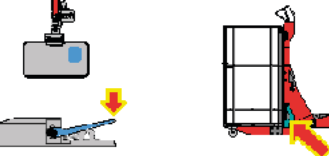

MEDDELELSER MED MASKINTILSTAND:

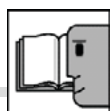
	<p>Maskine i transport-tilstand. Stabilisatorerne er alle registreret som løftede og delen til arbejde i højden er lukket.</p>
	<p>Maskine i tilstand for "opkørsel på ramper". Stabilisatorerne er alle registreret som løftede og kun jib'en er ikke lukket. Der mindes om, at den maksimale tilladte hældning er på 17% (eller 27°).</p>
	<p>Maskine i stabiliseringsfase. Når mindst en af stabilisatorerne rører ved jordoverfladen, vises dette skærbillede. Ved siden af hver stabilisator vises den grønne afkrydsning (✓) når kontakt med jorden registreres. Når 4 stabilisatorer er korrekt placeret, forsvinder skærbilledet automatisk. Dette skærbillede kan også fremkaldes vha. scroll-menuen.</p>
	<p>Maskinen er ikke planstillet korrekt. Denne signalering kan fremkomme, når alle fire stabilisatorer er mod jorden, men maskinen ikke er korrekt planstillet.</p>
	<p>Kurv ikke blokeret. Maskinen er stabiliseret, planstillet og med lukket del til arbejde i højden. Kurvens dorn er ikke blokeret korrekt.</p>
	<p>Kurven er ikke blokeret korrekt, eller pedalen for tilstedeværende operatør er ikke trykket. Maskinen er stabiliseret og planstillet.</p>
	<p>Kørefordeleren i forkert position (Ekstraustyr). Den hydrauliske fordeling til kørsel/stabilisatorer er ikke blevet sænket. Der er behov for korrekt placering af delen til arbejde i højden på platformen, for at den kan bevæges (Ekstraustyr).</p>

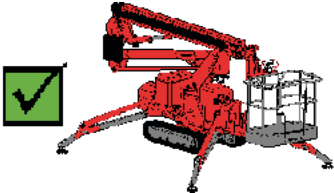
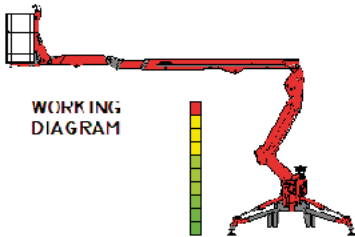

B16

DISPLAY SPIDER 17.75 / 18.75 / 18.90 PRO

	<p>Maskinen er stabiliseret, planstillet og med lukket del til arbejde i højden.</p>
	<p>Operativ maskine. Maskinen er stabiliseret, planstillet og med udstrakt del til arbejde i højden. Grafen viser begrænsningen af platformens udstrækning vha. en pil og i procentdele. Når procentdelen når til 100%, skifter skærbilledet automatisk.</p>
	<p>Maskine ved grænsen af arbejdsdiagrammet. Platformen har nået arbejdsgrænsen på arbejdsdiagrammet. Ved aktivering af bevægelserne for tilbagegang, forsvinder skærbilledet automatisk, og skærbilledet for "operativ maskine" vises automatisk.</p>

FEJLMEDDELELSER:

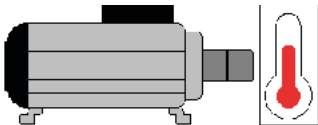
	<p>Elektrisk motor 110V / 220V i overtemperatur</p>
<p>!!! ERROR ##!!! <u>More informations:</u> _____</p>	<p>Generisk fejlside. Der vises en fejlkode, der også identificeres vha. antallet af blink fra kontrollampen "msg". Fejlene vises på nedenstående liste.</p>

Numerisk kodificering af fejl (Antal blink af kontrollampen "msg"):

- **2:** Sensor for planstilling afbrudt / Overskåret kabel / Ikke-fungerende sensor
- **3:** Sensor for armvinkel (1) afbrudt / Overskåret kabel / Ikke-fungerende sensor
- **4:** Sensor for armvinkel (2) afbrudt / Overskåret kabel / Ikke-fungerende sensor
- **5:** Vejecelle (1) afbrudt / Overskåret kabel / Ikke-fungerende sensor
- **6:** Vejecelle (2) afbrudt / Overskåret kabel / Ikke-fungerende sensor
- **7:** Forskel i læsning mellem sensor 1 og 2 for armvinkelsensor
- **8:** Forskel i læsning mellem sensor 1 og 2 for vejecelle
- **9:** **BBS** Afbrudt (Kun for elektriske maskiner med lithium-batteripakke)
- **13:** Knappen "emergency rescue" er blevet anvendt
- **14:** Tryknap for "emergency rescue" blokeret (om forudset)
- **15:** Tryksensor afbrudt (om forudset)
- **16:** Manglende konfiguration af styreenhed
- **17:** Overskåret kabel / Kortslutning joystick højre bælte (Udgave med fjernbetjening)
- **18:** Overskåret kabel / Kortslutning joystick venstre bælte (Udgave med fjernbetjening)-
- **19:** Problem med joystick højre bælte (Udgave med fjernbetjening)
- **20:** Problem med joystick venstre bælte (Udgave med fjernbetjening)

Side tom med vilje

SEKTION

C



VEDLIGEHOELDELSE



VIGTIGT

Udskift de slidte komponenter med originale, identiske dele.

Det er forbudt at foretage ændring eller udskiftning med komponenter der er uegnede, eller komponenter der ikke er blevet autoriseret.

Inden man foretager nogen form for indgreb med henblik på vedligeholdelse og/eller reparation af elanlægget, eller ved behov for udførelse af SVEJSNING, SKAL ALLE BATTERIER PÅ MASKINEN AFBRYDES FULDSTÆNDIGT VED AT FJERNE FORBINDELSESKLEMSKRUERNE.



C01

FORORD

Med regelmæssig vedligeholdelse forstås de indgreb der skal udføres med jævne mellemrum i hele maskinens funktionsdygtige levetid med de fastlagte intervaller.

Kontrol og omhyggelig vedligeholdelse giver maskinen mulighed for at arbejde uden afbrydelser og med max ydeevne; herunder vises en række vedligeholdelsesindgreb.

Desuden minder vi om, at hurtig udskiftning af et slidt element, forhindrer større skade og reducerer den tid, hvor maskinen ikke kan arbejde.

andre indgreb, der ikke er anført i denne sektion, skal anses for at være ekstraordinær vedligeholdelse, og skal ikke udføres af de operatører der benytter maskinen; de pågældende indgreb skal udføres på et specialværksted.



FARE

Alle vedligeholdelsesindgreb skal ske med maskinen i en tilstand, hvor den ikke kan sætte i funktion, dvs. med slukket motor, afbrudt spænding til tavlerne og maskinen i pausestilling.

Brugte smøremidler eller væsker skal indsamles og bortskaffes i overensstemmelse med den gældende nationale lovgivning, fordi de forurener naturen.



ADVARSEL

Denne vejledning har nogle sider, hvor vedligeholdelsespersonalet kan skrive bemærkninger til den udførte vedligeholdelse sammen med de pågældende funktionstimer, som kan aflæses på timetælleren (P1).



C02

SIKKERHED UNDER VEDLIGEHOLDELSE

- Udfør aldrig vedligeholdelse, mens batterierne er "i opladning".
- benyt kun værktøj eller udstyr der er egnet til formålet.
- I det område/lokale, hvor vedligeholdelsen finder sted, eller under eventuel genopladning af batterierne, må der kun være kvalificeret personale til stede, som beskæftiger sig med den pågældende vedligeholdelse.
- Læg aldrig metalgenstande på maskinen, såsom nøgler eller lignende, for ikke at forårsage uoprettelig beskadigelse.
- Udskift de slidte komponenter med originale, identiske dele fra Platform Basket.
- Det er forbudt at foretage ændring eller udskiftning med komponenter der er uegnede, eller komponenter der ikke er blevet autoriseret af Platform Basket.



VEDLIGEHOELDESESPROGRAM

DE FØRSTE 10 ARBEJDSTIMER

- Udskift patronerne til oliefilteret og til returfiltret på tanken, samt filtre i tryk, hvis de forefindes.
- Kontrol/stramning af skruer og møtrikker.
- Smøring med fedt af leddelinger og tårneheden.
- Kontrol af hydraulikolieniveauet.

HVER 50 ARBEJDSTIMER

- Kontrol af funktionen af nødknapperne.
- Kontrol af olieniveauet i gearmotoren til rotation.
- Kontrol af olieniveauet i gearmotorerne til bælteerne.
- Smøring med fedt af udstrækningselementet.
- Kontrol af hydraulikolieniveauet.
- Kontrol af funktionen af endestoppet for tårnrotation.
- Kontrol/genoprettelse af niveau og densitet af elektrolytvæsken.
- Kontrol af den reelle opladningstilstand for batterierne

HVER 250 ARBEJDSTIMER

- Generel kontrol af opbygningen, udført på et specialværksted.
- Udskift patronerne til oliefilteret og til returfiltret på tanken, samt filtre i tryk, hvis de forefindes.
- Smøring med fedt af leddelinger og tårneheden.
- Kontrol/stramning af skruer og møtrikker.

HVER 500 ARBEJDSTIMER

- Udskiftning af hydraulikolie.
- Udskiftning af olie i gearmotorerne til bælteerne.

MINDST EN (1) GANG OM ÅRET ⁽³⁾

- Kontrol af korrekt funktion af maskinen, mens den transporterer 100% af den nominelle belastning ved de nominelle hastigheder.
- Kontrol af korrekt funktion af alle sikkerhedsanordninger.
- Kontrol af korrekte arbejds-hastigheder for maskinen

⁽³⁾ Frekvens og udvidelse af de periodiske undersøgelser og afprøvninger afhænger af den gældende nationale lovgivning i det land, hvor maskinen benyttes.



C04

SMØRING MED FEDT OG OLIE

Smøreniplerne kan udpeges vha. deres RØDE hætte. For fylde dem, skal man fjerne hættten og derefter pumpe fedtstof ind, indtil det flyder ud fra ledningerne; udfør også nogle bevægelser under denne handling. Sæt hættten på plads igen.

De glatte overflader og tandhjulsudvekslingerne skal først renses for brugt fedtstof vha. en spatel og derefter smøres med fedt igen vha. en pensel.

Fjern altid overskydende fedtstof.



ADVARSEL

Ødelagte eller tilstoppede smørenipler skal altid udskiftes.



ADVARSEL

Benyt smørefedtstof med samme karakteristika som anført på den specifikke tabel i denne sektion.

beskrivelse	Redskab	Frekvens
1. Stabilisatorer		100 timer
2. Enhed til rotation af tårn		250 timer
3. Leddelingspunkter og dorne		250 timer
4. Teleskopelementer		100 timer
5. Bæltestrammer på vogn		50 timer

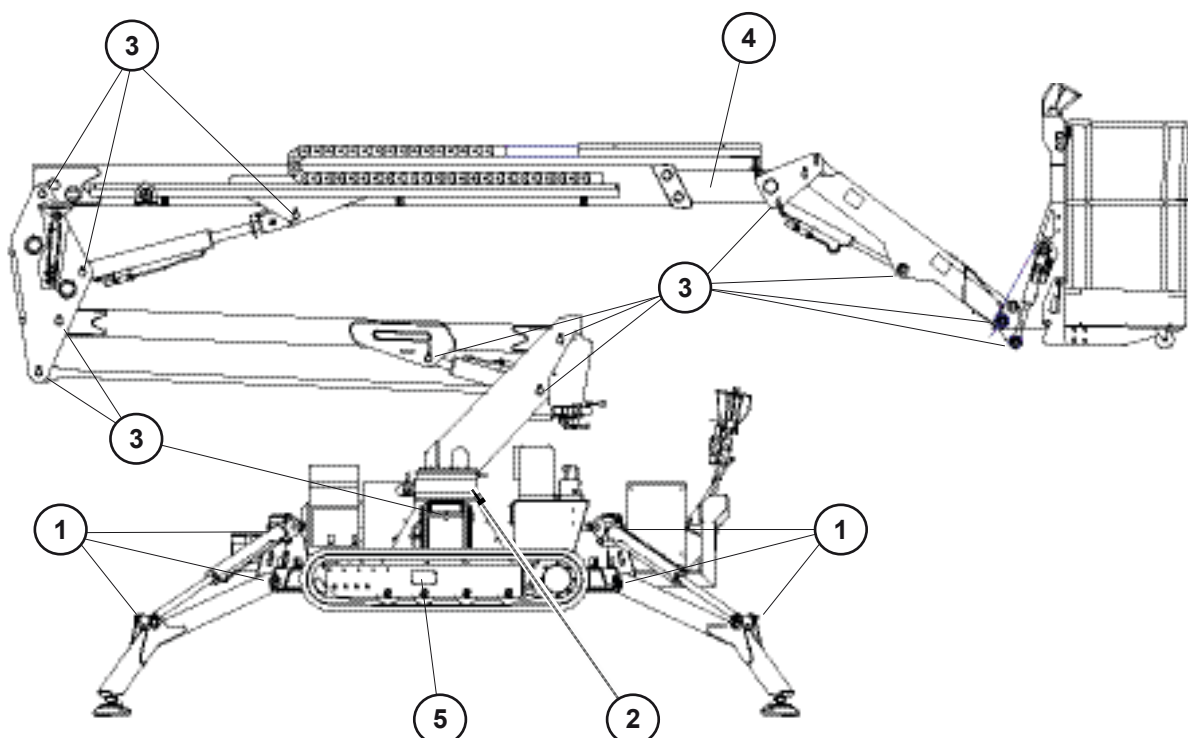



C05

OVERSIGT OVER SMØREMIDLER





ADVARSEL

Alle vedligeholdelseshandlinger skal ske med slukket motor og maskinen i pausestilling.



ADVARSEL

Påfyld aldrig olie der afviger fra den olie, som fabrikanten har anbeført.

	Smørefedt 	Smørefedt 	Hydraulisk olie 	
TOTAL	MULTIS EP2	MULTIS EP2	AZOLLA ZS 46 ZS 68*	
MOBIL	MOBIL GREASE MP	MOBIL GREASE MP	DTE 25	
ESSO	BEACON EP2	BEACON EP2	NUTO H46 H68*	INVAROL EP46
AGIP	GR MU EP2	GR MU EP2	OSO 46 68*	ARNICA 46
IP	ATHESIA EP2	ATHESIA EP2	HYDRUS 46 68*	
BP	ENERGREASE LR MP	ENERGREASE LR MP	HENERGOL HL 80	
PAKELO	091 SILVER MPL GREASE	091 SILVER MPL GREASE	HYDRAULIC FLUID O HVI ISO46*	HYDRAULIC SINT HD ISO32
SYNECO	GREASE AS2	GREASE AS2	PRESS1400S/ISO VG46*	PRESS1400/ISO VG32

* Til varmt klima



STRAMNING AF SKRUER

Alle skruer skal altid strammes med momentnøgle.

For stærk stramning af skrueerne kan beskadige dem, mens en for slap stramning kan forhindre korrekt funktion.

Hver skrue har en specifik værdi til kalibrering af momentnøglen, baseret på diameter og klasse.

Hvis der findes flere skrueer til samme komponent (fx. leje, skiver, gearmotorer), skal de strammes to ad gangen i de modsatte sider.

Herunder findes tabellen med de værdier der skal benyttes.

TABEL OVER STRAMNING

Hvis der findes en række smurte skrueer, skal man anvende 60% af værdien for strammingsmomentet, mens der til ikke-smurte skrueer skal benyttes 70% af værdien anført på tabellen.

FORBELASTNING OG STRAMNINGSMOMENT FOR SKRUER MED STOR ISO-GEVINDSTIGNING

nom. diam. skrue	Forbelastning max V (kg.)				Moment max Ma (kgm.)			
	6,6	8,8	10,9	12,9	6,6	8,8	10,9	12,9
	6 D	8 G	10 K	12 K	6 D	8 G	10 K	12 K
M 4x0,7	222	394	554	665	0,17	0,31	0,43	0,52
M 5x0,8	357	635	895	1070	0,33	0,60	0,84	1,01
M 6x1	507	902	1270	1520	0,58	1,03	1,46	1,75
M 7x1	728	1300	1820	2180	0,94	1,69	2,36	2,83
M 8x1,25	920	1640	2310	2770	1,39	2,48	3,49	4,19
M 9x1,25	1210	2160	3050	3630	2,05	3,67	5,18	6,17
M 10x1,5	1480	2600	3660	4380	2,83	4,97	7,00	8,37
M 12x1,75	2120	3780	5320	6380	4,74	8,46	11,90	14,30
M 14x2	2890	5160	7250	8700	7,54	13,46	18,92	22,70
M 16x2	3950	7020	9900	11900	11,50	20,40	28,80	34,60
M 18x2,5	4840	8600	12100	14500	16,00	28,40	40,00	48,00
M 20x2,5	6160	11000	15450	18500	22,20	39,60	55,60	66,60
M 22x2,5	7630	13600	19100	22900	30,00	53,00	74,50	90,00
M 24x3	8900	15900	22300	26700	39,00	70,00	98,00	117,00
M 27x3	11500	20600	28900	34700	56,00	101,00	142,00	170,00
M 30x3	14100	25200	35400	42400	77,00	138,00	193,00	232,00

Forbelastningen er blevet beregnet til 70% af min. strækgrænse.

Vridningsmomentet er blevet beregnet vha. formelen (39) i manualen fra Junker & Blume, med anvendelse af gennemsnitsværdien $\mu_{ges} = 0,14$ til friktionskoefficienten μ_{ges} .



STRAMNING AF SKRUER VITI

FORBELASTNING OG STRAMNINGSMOMENT FOR SKRUER MED LILLE ISO-GEVINDSTIGNING

nom. diam. skrue	Forbelastning max V (kg.)				Moment max Ma (kgm.)			
	6,6	8,8	10,9	12,9	6,6	8,8	10,9	12,9
	6 D	8 G	10 K	12 K	6 D	8 G	10 K	12 K
M 8x1	995	1750	2470	2960	1,48	2,60	3,70	4,40
M 10x1,25	1540	2740	3860	4630	2,90	5,20	7,30	8,70
M 12x1,25	2420	4140	5800	6980	5,30	9,10	12,80	15,40
M 12x1,5	2220	3960	5570	6680	5,00	8,90	12,50	15,00
M 14x1,5	3150	5600	7880	9450	8,00	14,30	20,00	24,00
M 16x1,5	4200	7500	10500	12600	12,00	21,50	30,00	36,00
M 18x1,5	5430	9700	13600	16300	17,40	31,00	43,00	52,00
M 20x1,5	6900	12100	17150	20600	24,40	43,00	61,00	73,00
M 22x1,5	8400	15000	21000	25200	32,00	57,50	80,50	97,00
M 24x2	9650	17200	24200	29000	41,00	73,50	103,00	124,00
M 27x2	12500	22300	31300	37500	60,00	107,00	150,00	180,00
M 30x2	15700	27800	39200	47000	83,00	147,00	208,00	250,00

Forbelastningen er blevet beregnet til 70% af min. strækgrænse.

Vridningsmomentet er blevet beregnet vha. formlen (39) i manualen fra Junker & Blume, med anvendelse af gennemsnitsværdien $\mu_{ges} = 0,14$ til friktionskoefficienten μ_{ges} .

1. Lejeskruer
2. Skrue til bælternes reduktionsgear
3. Skrue til blokering af kurv

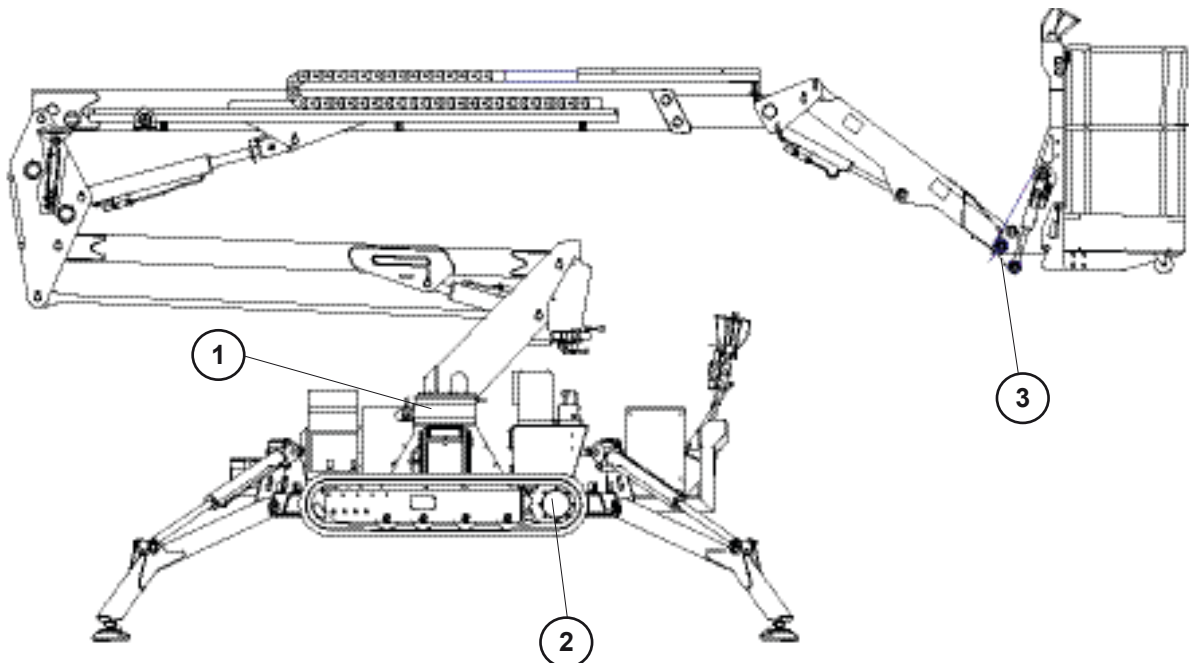



C07

PÅFYLDNING

DIESEL ELLER BENZIN

Fyld tanken med brændstof til køretøjer på grundlag af motorens type.

GENERATOR-MOTOR

Læs venligst den vedlagte vejledning.

HYDRAULIKOLIE

Fyld tanken med hydraulikolie (se tabellen over olier).

BATTERIER

Kontroller elektrolytniveauet.

OLIE TIL GEARMOTORER

Påfyld den specifikke olie (læs venligst de relevante sider).

TRÆK-REDUKTIONSGEAR

Læs venligst de relevante sider.



C08

KONTROL AF OLIELEVELU / PÅFYLDNING / UDSKIFTNING AF OLIE I BÆLTERNES REDUKTIONSGEAR

KONTROL AF OLIELEVELU (VÆR OPMÆRKSOM PÅ, AT PÅ UDGAVER MED "EATON" MOTORER DER HAR DOBBELT HASTIGHED, ER DER IKKE BEHOV FOR AT KONTROLLERE OLIE)

Bring hjulet med de to propper til en stilling, hvor de er linjeopstillet vandret, og fjern den ene: olien skal flyde en smule ud.

PÅFYLDNING AF OLIE

Fyld olie på igennem hullet efterladt af den fjernede prop, indtil det korrekte niveau nås.

UDSKIFTNING AF OLIE

Bring hjulet med de to propper til en stilling, hvor de er linjeopstillet lodret, og fjern begge: Vent til al olien er løbet ud. Påfyld olie, som forklaret i "påfyldning af olie".

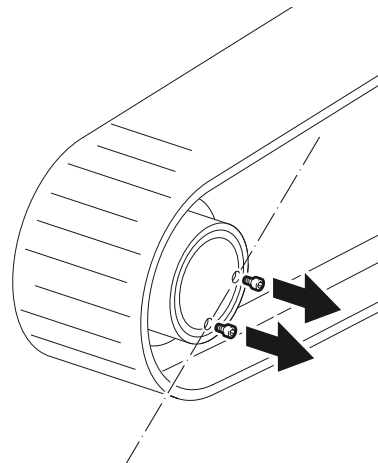
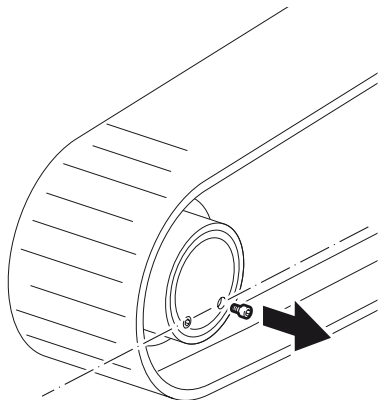



C09

KONTROL AF HYDRAULIKOLIENIVEAUET

Kontroller at niveauet er korrekt direkte på tanken.

Oliemængden til stede i tanken er korrekt, hvis det er i det øverste niveau på indikatoren (**A**), når maskinen er helt tilbagetrukket og stabilisatorerne er helt løftet.



A



ÅRLIGE FUNKTIONSAFPRØVNINGER

Ifølge reglerne i Standarden UNI EN 280-2013 skal maskinens funktioner afprøves årligt.



ADVARSEL

Frekvens og udvidelse af de periodiske undersøgelser og afprøvninger afhænger af den gældende nationale lovgivning i det land, hvor maskinen benyttes.

Funktionsafprøvningsne skal bevise følgende:

- a) at den mobile platform til arbejde i højden kan fungere regelmæssigt i alle bevægelser, mens den transporterer 100% af det nominelle læs ved de nominelle hastigheder;
- b) at alle sikkerhedsanordninger fungerer korrekt;
- c) at de maksimalt tilladte hastigheder ikke overskrides;
- d) at de maksimalt tilladte accelerationer og decelerationer ikke overskrides.



C11

SLID PÅ SKØJTER OG KONTROL AF KÆDER



PAS PÅ

Kontrol af kæderne skal kun finde sted på modellerne 17.75 og 18.90 PRO.

Kontroller slid af skøjterne til udstrækning og udskift dem eventuelt, hvis der findes en slækning på over 5 mm mellem to udstrækninger, når armen og udstrækningerne er helt tilbagetrukket.



PAS PÅ

Udskiftning af skøjterne skal ske på et autoriseret værksted



PAS PÅ

Kontroller regelmæssigt stramningen af kæderne til udgang af teleskopelementerne.

Bring udstrækningen til max. åbning.

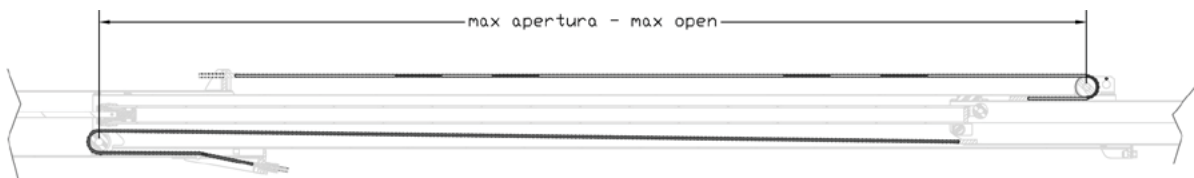

Før cirka 100 mm tilbage og undersøg kædens nedbøjning, der ikke må overskride 10 mm.

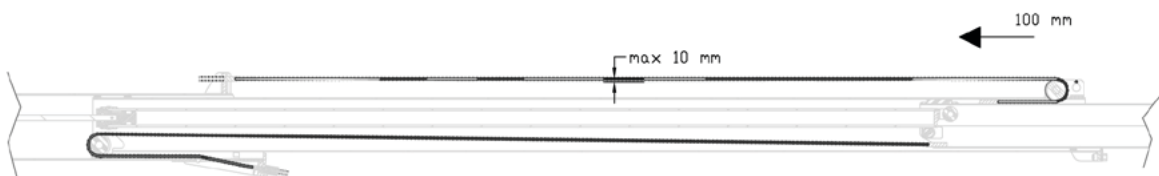

Hvis dette mål overskrides, skal man rette henvendelse til et autoriseret vedligeholdelsescenter.

Side tom med vilje

SEKTION

EA

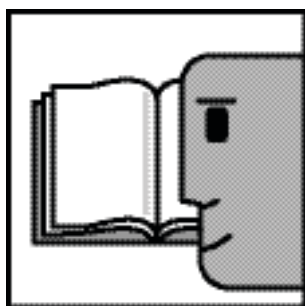

**INTEGRERENDE DEL TIL UDGAVEN MED
RADIOFJERNBETJENING**

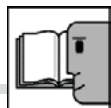

ANVENDTE SIGNALER

Betjeningsanordninger i kurven.



Betjeningsanordninger på jorden (Nødtilfælde).



Betjeningsanordninger på jorden (kørsel og stabilisering).

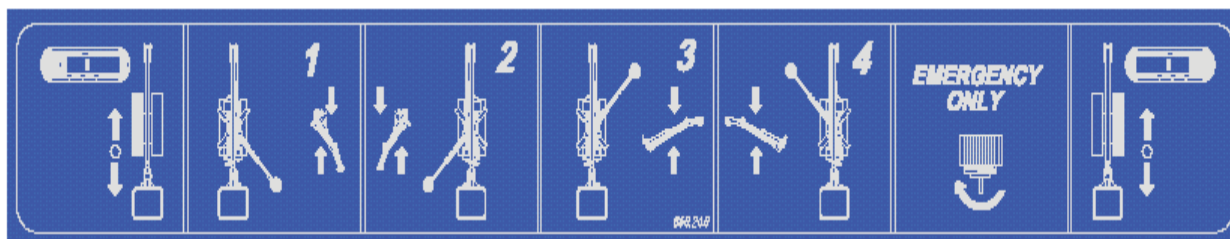

Fare pga. varm overflade.



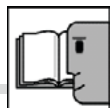

GENEREL BESKRIVELSE



ADVARSEL

Den viste model kan afvige en smule i forhold til den erhvervede model.

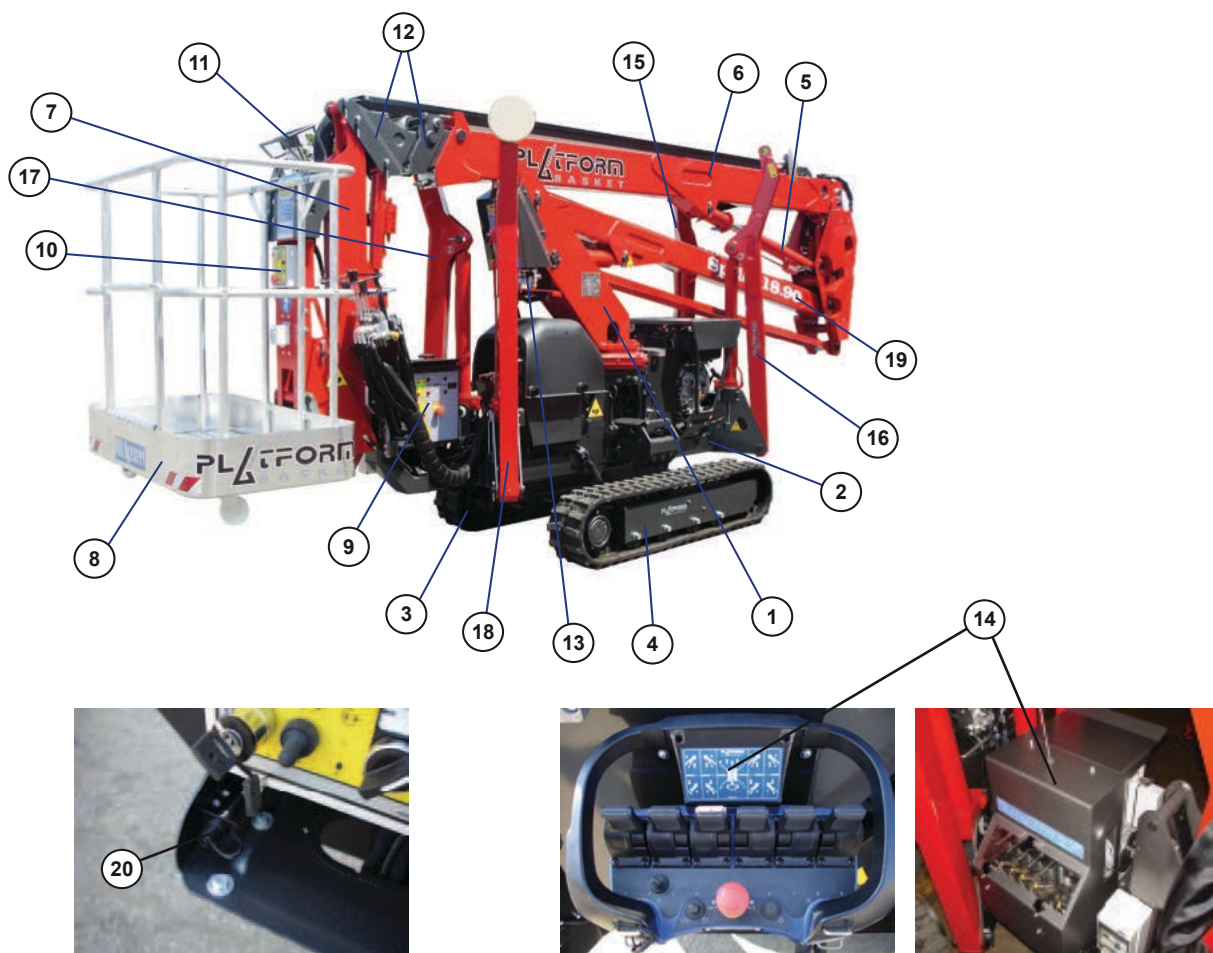

1. Tårn
2. Vogn
3. Venstre bælte (*)
4. Højre bælte (*)
5. Løftecylinder teleskoparm
6. Teleskoparm
7. Antenne
8. Kurv
9. Betjeningstavle på jorden
10. Betjeningstavle i kurven
11. Betjeningsgreb i kurven
12. Teleskopelement
13. Betjeningsgreb på jorden (til delen i højden)
14. Greb til betjening vha. radiofjernbetjening (til kørsel/stabilisering)
15. Forreste venstre stabilisator (4)
16. Forreste højre stabilisator (3)
17. Bagerste venstre stabilisator (1)
18. Bagerste højre stabilisator (1)
19. Pantograf-arm
20. Konnektor til fjernbetjeningskabel

(*) Den normale køreretning for den selvkørende platform betragtes som værende med kurven (8) placeret bagpå.

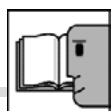

BETJENINGSANORDNINGER TIL KØRSEL/STABILISERING

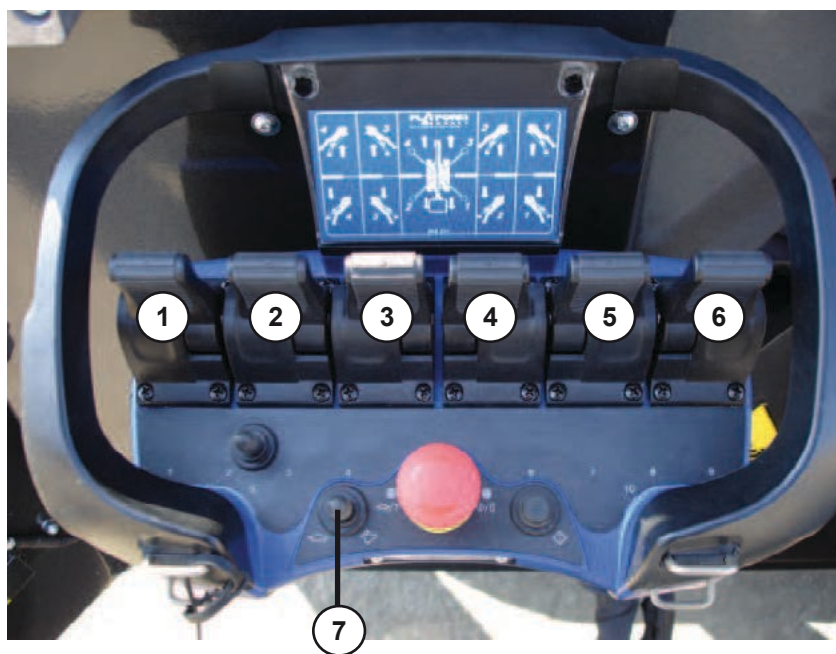

BEMÆRK

Disse betjeningsanordninger er KUN tilsluttet med delen til arbejde i højden helt tilbagetrukket.

1 bevægelse stabilisator nr. 4

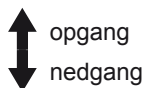

2 bevægelse stabilisator nr. 3

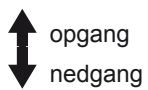

3 kørsel venstre bælte

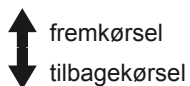

4 kørsel højre bælte

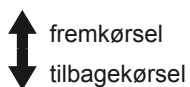

5 bevægelse stabilisator nr. 2

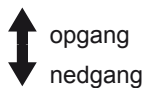

6 bevægelse stabilisator nr. 1

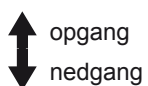

7 Omskifter for hare / skildpadde (ekstraudstyr)

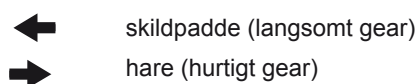

skildpadde (langsomt gear)

hare (hurtigt gear)

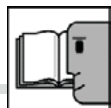

BETJENINGSANORDNINGER TIL KØRSEL/STABILISERING



PAS PÅ!

Der henstilles til, at kommandoerne for kørsel og stabilisering sker i god afstand fra maskinen, så man undgår, at eventuel omvæltning af maskinen kan skade operatøren.



Følg nedenstående fremgangsmåde for at aktivere transmissionen fra konsollen:

- Tænd elanlægget vha. nøgleomskifteren på hoved-eltavlen.

- tryk på knappen **d** der findes på betjeningskonsollen:

- den røde lysdiode **e** skal tænde på konsollen og displayet **G** skal tænde på modtageren. Hvis symbolet **I_H** vises på displayet, betyder det at radiofjernbetjeningen har modtaget linket korrekt (når senderen forbindes med kabel, vises symbolet **I-**)

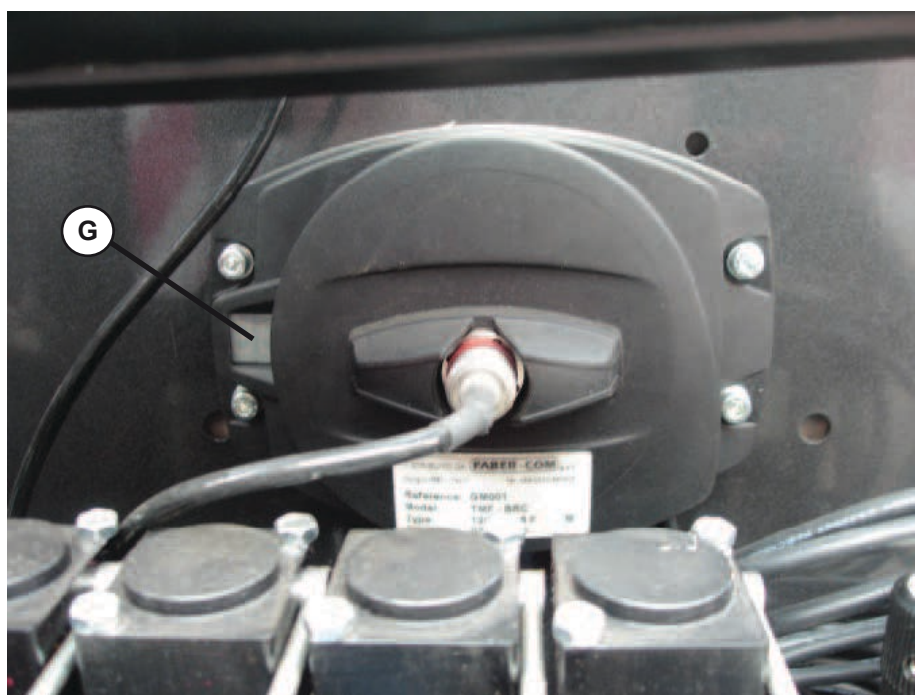

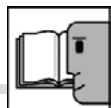

BETJENINGSANORDNINGER TIL KØRSEL/STABILISERING

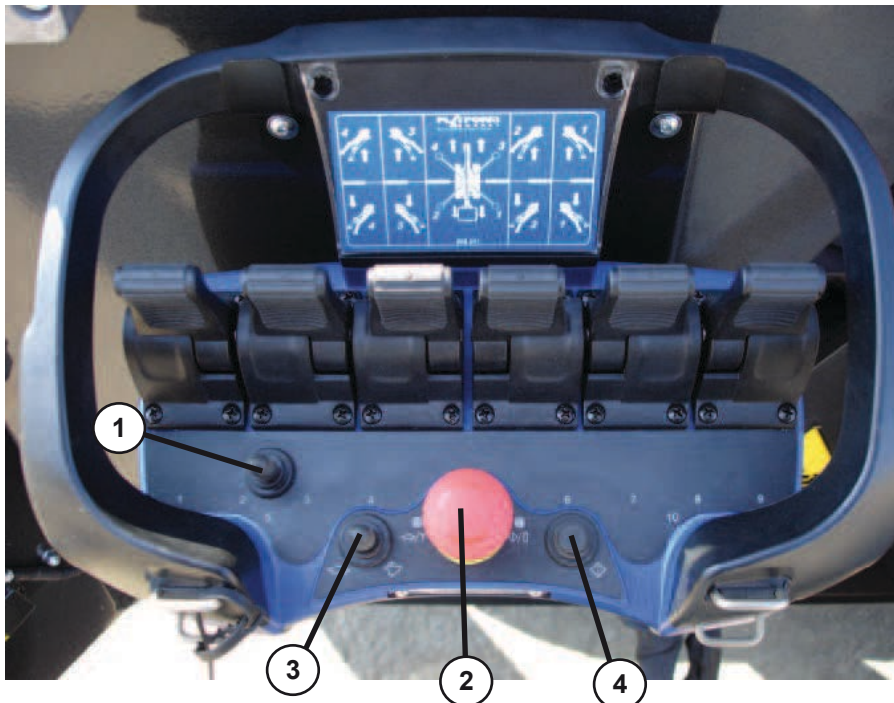

1 Start / Slukning af motoren

- ← start af forbrændingsmotor/elektrisk motor
- Slukning af forbrændingsmotor/elektrisk motor

2 svampeformet nødknap

Når der trykkes på denne knap, slukkes senderkonsollen og alle funktioner på konsollen afbrydes.

3 Omskifter for hare / skildpadde (valg af kørehastighed, hvis der er monteret motorer med dobbelt hastighed)

- ← skildpadde (langsomt gear)
- hare (hurtigt gear)

3 Omskifter for hare/skildpadde + tast 4 (valg af automatisk stabilisering/destabilisering, hvis til stede)

- + tast 4 aktivering af automatisk stabilisering
- ← + tast 4 aktivering af automatisk destabilisering

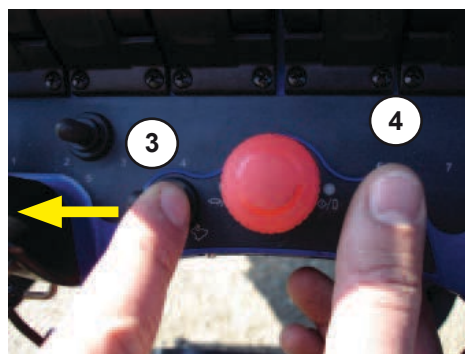
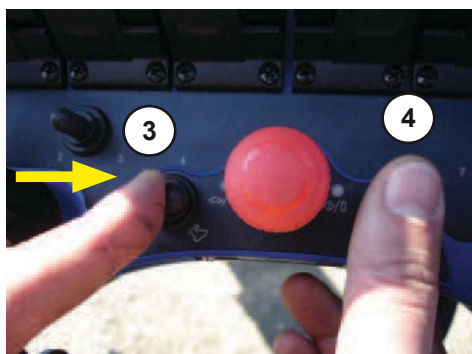

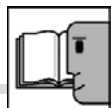

BETJENINGSANORDNINGER TIL KØRSEL/STABILISERING

Udskiftning af batteri

Træk batteriet ud fra bunden af senderen **A**, åbn låget **B** og tag reservebatteriet, sæt det afladte batteri i opladningslejet og indsæt det opladede batteri i senderen.

Batteriet oplades automatisk vha. den specielle batterioplader **C**, også selvom elanlægget er slukket; når opladningen er fuldført, slukkes batteriopladeren automatisk.

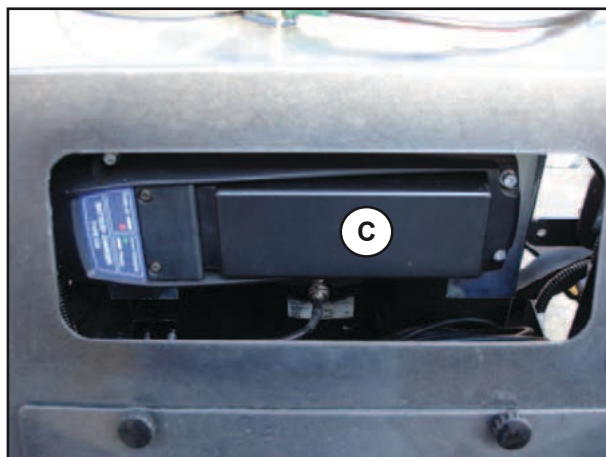
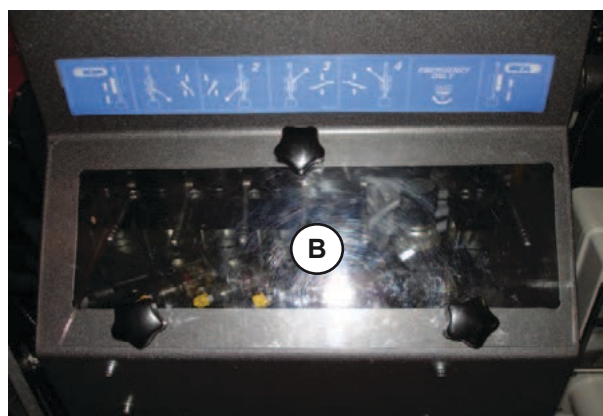

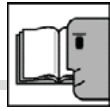

NØDMANØVRER

BESKADIGET ELANLÆG: bevægelse af delen til arbejde i højden

Denne fejltilstand medfører behov for indgreb i nødstilfælde vha. håndpumpen; derfor vil det være nødvendigt at aktivere betjeningsanordningerne fra jorden, som forklaret i foregående afsnit;

- Benytte magnetventilerne (YV84) e (YV84A) (push & twist);

- Indsæt herefter håndpumpens greb i det specielle leje.

- en person har til opgave at aktivere håndpumpen, mens en anden person manøvrerer grebene på nødfordeleren.

- Når manøvrerne for indtrækning har fundet sted, skal man straks genaktivere sikkerhedsanordningerne og rette henvendelse til et autoriseret værksted med henblik på at reparere fejlen.

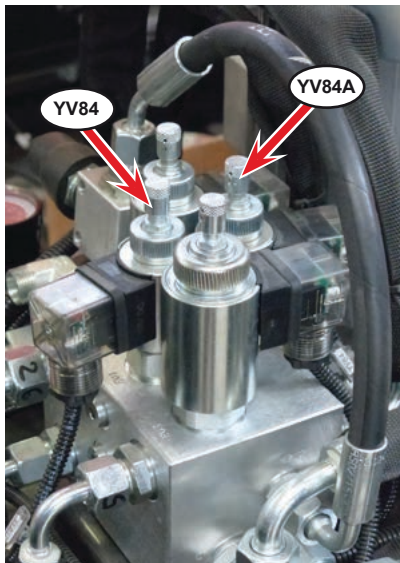

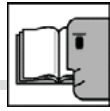

NØDMANØVRER

FEJLTILSTAND I RADIOFJERNBETJENINGSAPPARATET (med maskinens hoved-elanlæg i funktion)

Hvis der opstår fejlfunktion i radiofjernbetjeningen, skal man følge nedenstående fremgangsmåde:

- Afprøv funktion af konsollen vha. kablet, der skal forbindes til den relevante stikkontakt (20);

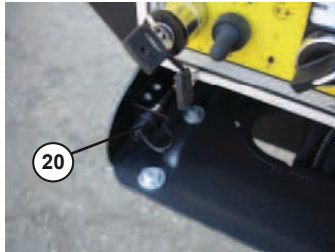

Hvis radiofjernbetjeningen stadig ikke fungerer, også selvom kablet er forbundet, skal man følge nedenstående fremgangsmåde:

- kontroller at kontrollampen for "tilbagetrukket maskine" er tændt;
- aktiver proceduren for indgang i "manual" tilstand



PAS PÅ

I denne funktionstilstand er magnetventilerne for tilladelse til afsendelse af olie til vognens/stabilisatorernes fordeler altid aktive. Drej det runde håndtag til ventilen (C) manuelt for at aflede olien til stabilisatorerne eller til højre bælte.

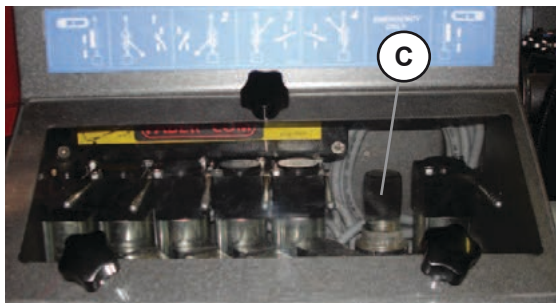

PROCEDURE FOR "MANUAL" FUNKTIONSTILSTAND

- Træk delen til arbejde i højden helt tilbage og sørg for at kontrollampen (H83) er tændt;
- Flyt nøgleomskifteren fra "0" til "1";
- Vent til lydsignaleringsapparatet udsender 2 bip (cirka 10 sekunder efter tænding af eltavlen);
- Indenfor 5 sekunder efter det akustiske signal skal man hurtigt aktivere grebet til betjening fra jorden for lukning af jib'en gentagne gange (mindst 8 gange).

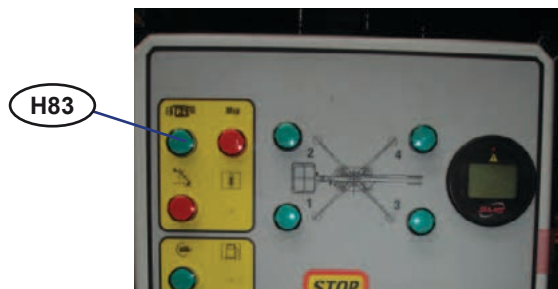

herefter er man i "manual" funktionstilstand.

I denne funktionstilstand fortsætter lydsignaleringsapparatet med at udsende 2 bip cirka hver 5 sekunder.

I "MANUAL" funktionstilstanden er det muligt at benytte betjeningsgrebene på jorden til at bevæge bæltet og stabilisatorer.

Få at gå ud fra funktionstilstanden "MANUAL" skal man blot slukke elanlægget og derefter tænde det igen vha. nøgleomskifteren på eltavlen.

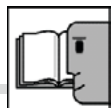

NØDMANØVRER

BESKADIGET ELANLÆG: bevægelse af vognen

Følg venligst nedenstående fremgangsmåde, hvis der opstår behov for at løfte stabilisatorerne med henblik på at lukke maskinen helt i transportstillingen:

- Fjern dækpladen (D);
- Tryk på magnetventilen (YV82A) og hold den nedtrykket;
- Stram også det runde håndtag (C).
- Herefter er stabilisatorernes hydrauliske linje tilsluttet.

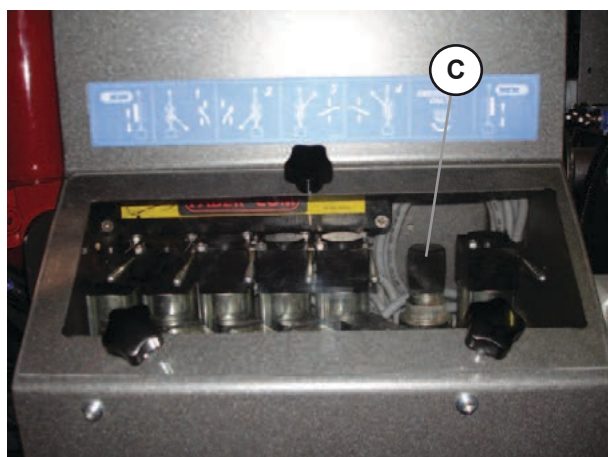
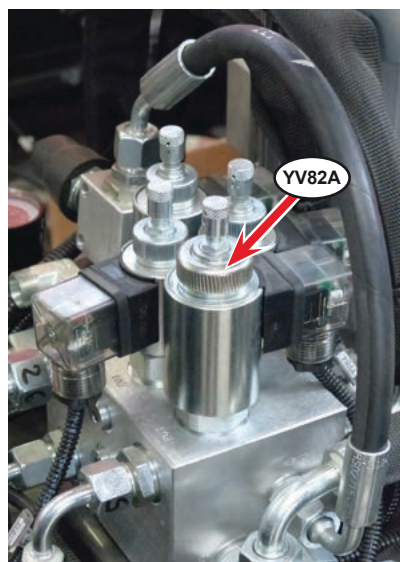
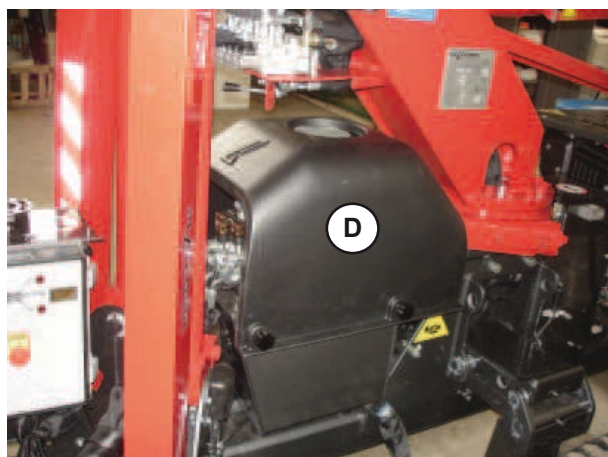

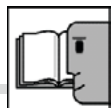

NØDMANØVRER

- Indsæt herefter håndpumpens greb i det specielle leje.
- en person vil have til opgave at aktivere håndpumpen (**G**), mens en anden person skal manøvrere grebene til bæltternes-stabilisatorernes fordeler (**F**).
- Vær opmærksom på retningen af grebene i forhold til hver enkelt stabilisator: når grebet løftes, sænkes stabilisatoren, når grebet sænkes, løftes stabilisatoren.
- Når manøvrerne for indtrækning har fundet sted, skal man straks genoprette de oprindelige forhold for ringen (**C**) og rette henvendelse til et autoriseret værksted med henblik på at reparere fejlen.
- Det er ikke tilladt at bevæge bæltterne.

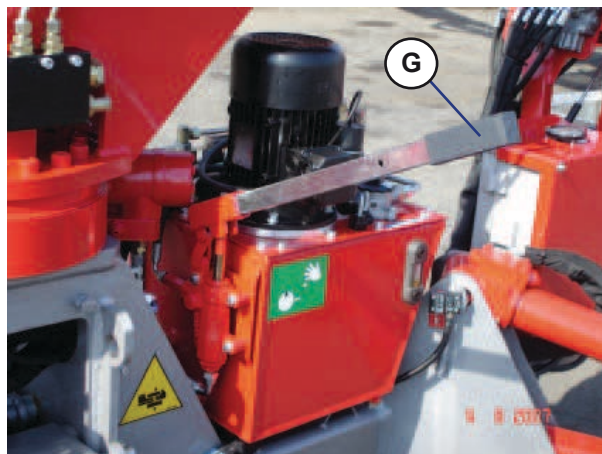
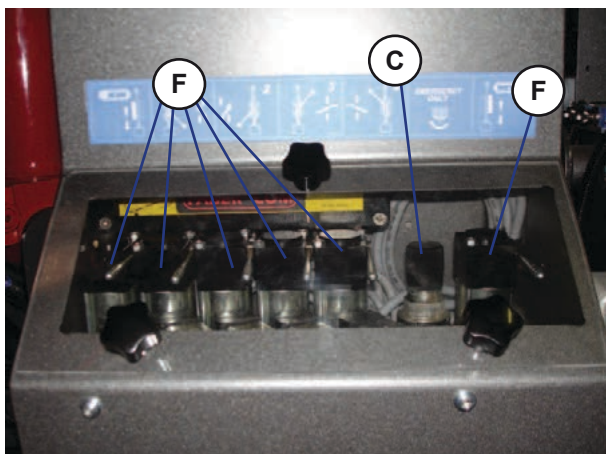

Side tom med vilje

SEKTION

F

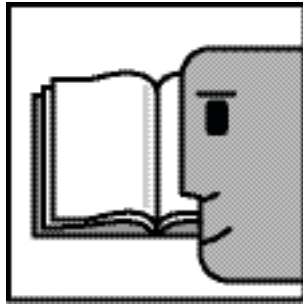

TILBEHØR

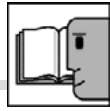

TEMPERATURSENSOR

Under hovedtavlen finder man temperatursensoren, der overvåger omgivelsestemperaturen.

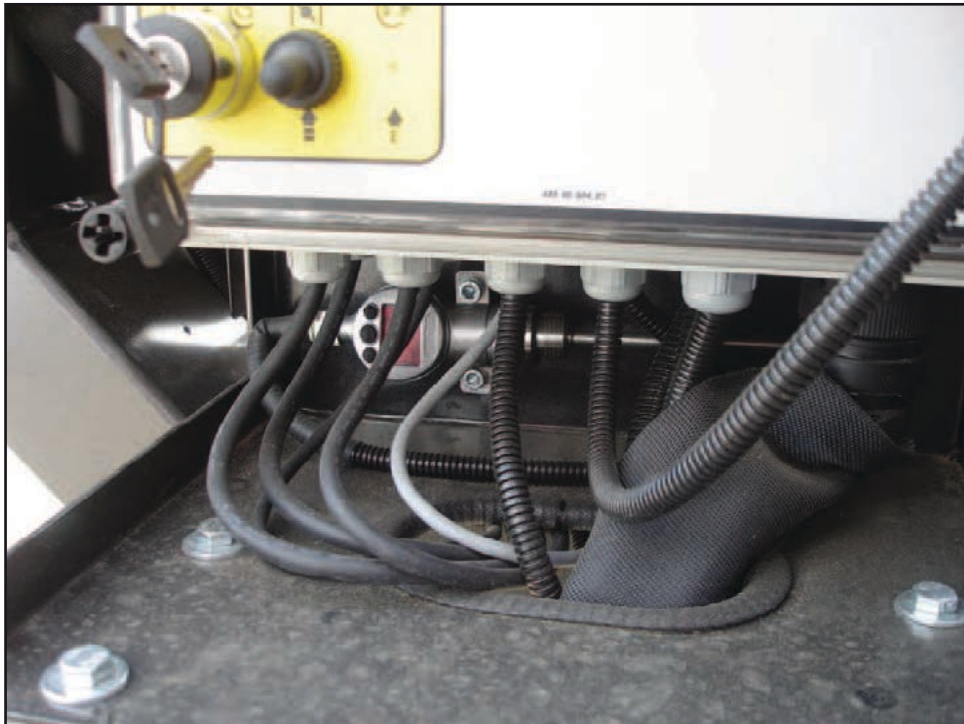

Temperatursensoren er indstillet med to tærskler:

- når omgivelsestemperaturen når -15°C (temperaturen vises på sensorens display), advares operatøren vha. et intermitterende akustisk signal. Operatøren skal lukke maskinen og det er ikke længere muligt at arbejde, før temperaturen vender tilbage til over -15°C .

- når omgivelsestemperaturen når -20°C (temperaturen vises på sensorens display), blokeres maskinen. I dette tilfælde kan man kun benytte stabilisatorerne og bælteerne. Maskinen skal lukkes vha. proceduren for nødmanøvre og må ikke anvendes, før temperaturen vender tilbage til over -15°C .

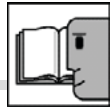

KURV MED VEJECELLE

Kurven er udstyret med en vejecelle, der forhindrer bevægelse af maskinen, når vægten i kurven overskrider 200 kg med en tolerance på +10%.

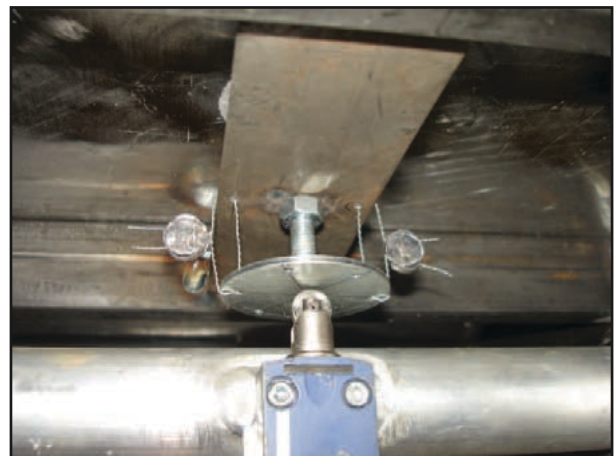

Hvis læsbegrænseren i kurven griber ind, blokeres alle maskinens bevægelser. For at genoptage de normale arbejdsfunktioner, skal det overskydende læs fjernes fra kurven.

Systemet til aflæsning af læsset plomberes af fabrikanten efter kalibrering af mikroafbryderkontakten.

Det er strengt forbudt at bryde plomberingerne.

Platformen kan IKKE benyttes, hvis vejecellen er ændret og/eller ikke fungerer.

Hvis der opstår fejl i vejecellen og/eller plomberingen brydes, skal man rette henvendelse til et autoriseret servicecenter med henblik på reparation.

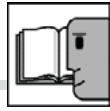

F03

LYDSIGNALERINGSAPPARAT

I olietankens område findes lydsignaleringsapparatet, der kan benyttes af operatøren vha. trykknappen (SB39) på tavlen i kurven, for at tilkendegive, at maskinen er i bevægelse.



SB39

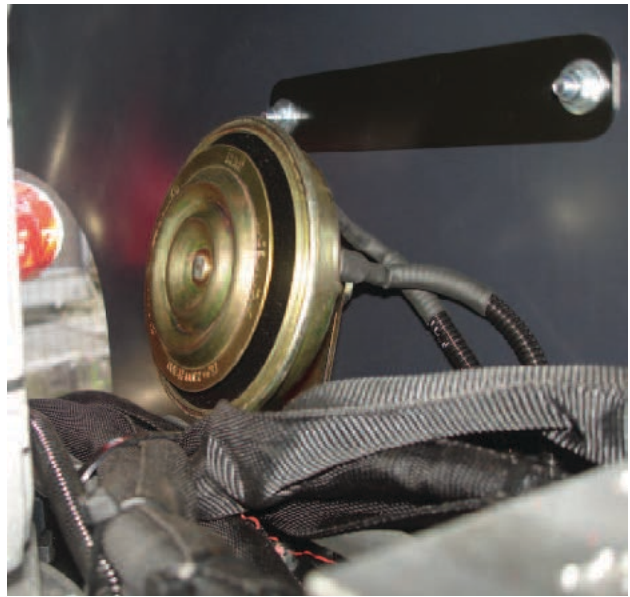

DEL

G

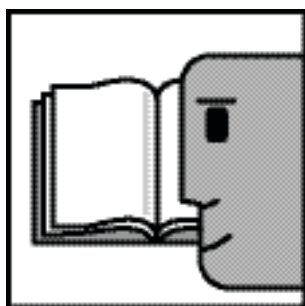

REGISTRO TAGLIANDI

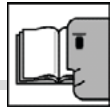

VEDLIGEHOULDELSSES- OG EJERSKIFTEREGISTER

Dette kontrolregister leveres af fabrikanten til platformens ejer, i henhold til direktivet I, bilag 2006/42/CE.

Dette kontrolregister anses som en del af maskinen, der skal ledsage den under hele dens levetid, til maskinens skrotning.

I registeret skal de følgende indgreb, der vedrører maskinen, noteres.

- Ejerskifte.
- Udskiftning af motorer, gear, strukturelementer, elektriske dele, hydrauliske dele, sikkerhedsanordninger og de tilhørende dele.
- Vigtige funktionsfejl og medfølgende reparationer.
- Periodiske tilsyn.



Bemærk

Hvis der ikke er plads nok i registeret tilføjes andre blade, der fotokopieres og udfyldes som dem, der allerede er i registeret.

På de supplerende blade skal brugeren notere platformens type, serienummeret og fabrikationsåret. på denne måde bliver de nye blade en integrerende del af dette register.



Bemærk

For oplysninger om tidsplanen for vedligeholdelsesindgreb der skal udføres, henviser vi til kapitel M.3 "tidstabel over almindelig vedligeholdelse" i bruger- og vedligeholdelsesvejledningen til maskinen.

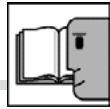

EJERSKIFTEREGISTRERING

Kort A: Ejerforhold

LEVERING AF PLATFORM TIL DEN FØRSTE EJER

Arbejdsplatformen type _____

Serienummer _____

Byggeår _____

Som angivet i dette kontrolregister, er blevet leveret af PLATFORMBASKET den _____

Til firmaet _____

Hjemsted i _____

I henhold til de fastsatte betingelser, med de tekniske specifikationer, mål og funktioner, der er beskrevet i denne vejledning og i resumeet som dette register indeholder.

PLATFORMBASKET

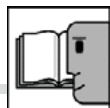

EJERSKIFTEREGISTRERING

Kort B: senere overdragelse af ejerforhold

EFTERFØLGENDE EJERSKIFTE

Den

Ejerskabet af ARBEJDSPLATFORMEN

Som denne vejledning omhandler, overdrages til firmaet/virksomheden:

Firmaet erklærer at de tekniske specifikationer, målene og funktionerne af ARBEJDSPLATFORMEN DER ER BESKREVET i denne vejledning ved den ovennævnte dato stemmer overens med de oprindelige specifikationer, og at de eventuelle ændringer er blevet skrevet ind i dette register.

Sælger

Køber

EFTERFØLGENDE EJERSKIFTE

Den

Ejerskabet af ARBEJDSPLATFORMEN

Som denne vejledning omhandler, overdrages til firmaet/virksomheden:

Firmaet erklærer at de tekniske specifikationer, målene og funktionerne af ARBEJDSPLATFORMEN DER ER BESKREVET i denne vejledning ved den ovennævnte dato stemmer overens med de oprindelige specifikationer, og at de eventuelle ændringer er blevet skrevet ind i dette register.

Sælger

Køber

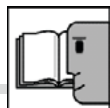

EJERSKIFTEREGISTRERING

EFTERFØLGENDE EJERSKIFTE

Den

Ejerskabet af ARBEJDSPLATFORMEN

Som denne vejledning omhandler, overdrages til firmaet/virksomheden:

Firmaet erklærer at de tekniske specifikationer, målene og funktionerne af ARBEJDSPLATFORMEN DER ER BESKREVET i denne vejledning ved den ovennævnte dato stemmer overens med de oprindelige specifikationer, og at de eventuelle ændringer er blevet skrevet ind i dette register.

Sælger

Køber

EFTERFØLGENDE EJERSKIFTE

Den

Ejerskabet af ARBEJDSPLATFORMEN

Som denne vejledning omhandler, overdrages til firmaet/virksomheden:

Firmaet erklærer at de tekniske specifikationer, målene og funktionerne af ARBEJDSPLATFORMEN DER ER BESKREVET i denne vejledning ved den ovennævnte dato stemmer overens med de oprindelige specifikationer, og at de eventuelle ændringer er blevet skrevet ind i dette register.

Sælger

Køber

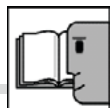

VEDLIGEHOELDESESKORT

Brugeren er forpligtet til af overholde vedligeholdelses- og kontrolindgrebene, der er beskrevet i denne vejledning.

Nr. indgreb	Indgrebsfrekvens	Arbejdstimer	Dato
Beskrivelse af indgreb:			
Signatur			

Nr. indgreb	Indgrebsfrekvens	Arbejdstimer	Dato
Beskrivelse af indgreb:			
Signatur			

Nr. indgreb	Indgrebsfrekvens	Arbejdstimer	Dato
Beskrivelse af indgreb:			
Signatur			

Nr. indgreb	Indgrebsfrekvens	Arbejdstimer	Dato
Beskrivelse af indgreb:			
Signatur			

Tegnforklaring for indgrebsfrekvens:

- A - Efter behov
- B - Dag
- C - Uge
- D - Måned
- E - hver anden måned
- F - kvartalsvis
- G - halvårligt
- H - årligt

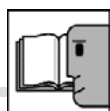

VEDLIGEHOEDESKORT

Nr. indgreb	Indgrebsfrekvens	Arbejdstimer	Dato
Beskrivelse af indgreb:			
Signatur			

Nr. indgreb	Indgrebsfrekvens	Arbejdstimer	Dato
Beskrivelse af indgreb:			
Signatur			

Nr. indgreb	Indgrebsfrekvens	Arbejdstimer	Dato
Beskrivelse af indgreb:			
Signatur			

Nr. indgreb	Indgrebsfrekvens	Arbejdstimer	Dato
Beskrivelse af indgreb:			
Signatur			

Nr. indgreb	Indgrebsfrekvens	Arbejdstimer	Dato
Beskrivelse af indgreb:			
Signatur			

Tegnforklaring for indgrebsfrekvens:

- A - Efter behov
- B - Dag
- C - Uge
- D - Måned
- E - hver anden måned
- F - kvartalsvis
- G - halvårligt
- H - årligt

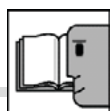

VEDLIGEHOEDESKORT

Nr. indgreb	Indgrebsfrekvens	Arbejdstimer	Dato
Beskrivelse af indgreb:			
Signatur			

Nr. indgreb	Indgrebsfrekvens	Arbejdstimer	Dato
Beskrivelse af indgreb:			
Signatur			

Nr. indgreb	Indgrebsfrekvens	Arbejdstimer	Dato
Beskrivelse af indgreb:			
Signatur			

Nr. indgreb	Indgrebsfrekvens	Arbejdstimer	Dato
Beskrivelse af indgreb:			
Signatur			

Nr. indgreb	Indgrebsfrekvens	Arbejdstimer	Dato
Beskrivelse af indgreb:			
Signatur			

Tegnforklaring for indgrebsfrekvens:

- A - Efter behov
- B - Dag
- C - Uge
- D - Måned
- E - hver anden måned
- F - kvartalsvis
- G - halvårligt
- H - årligt

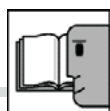

VEDLIGEHOELDESKORT

Nr. indgreb	Indgrebsfrekvens	Arbejdstimer	Dato
Beskrivelse af indgreb:			
Signatur			

Nr. indgreb	Indgrebsfrekvens	Arbejdstimer	Dato
Beskrivelse af indgreb:			
Signatur			

Nr. indgreb	Indgrebsfrekvens	Arbejdstimer	Dato
Beskrivelse af indgreb:			
Signatur			

Nr. indgreb	Indgrebsfrekvens	Arbejdstimer	Dato
Beskrivelse af indgreb:			
Signatur			

Nr. indgreb	Indgrebsfrekvens	Arbejdstimer	Dato
Beskrivelse af indgreb:			
Signatur			

Tegnforklaring for indgrebsfrekvens:

- A - Efter behov
- B - Dag
- C - Uge
- D - Måned
- E - hver anden måned
- F - kvartalsvis
- G - halvårligt
- H - årligt

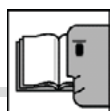

VEDLIGEHOEDESKORT

Nr. indgreb	Indgrebsfrekvens	Arbejdstimer	Dato
Beskrivelse af indgreb:			
Signatur			

Nr. indgreb	Indgrebsfrekvens	Arbejdstimer	Dato
Beskrivelse af indgreb:			
Signatur			

Nr. indgreb	Indgrebsfrekvens	Arbejdstimer	Dato
Beskrivelse af indgreb:			
Signatur			

Nr. indgreb	Indgrebsfrekvens	Arbejdstimer	Dato
Beskrivelse af indgreb:			
Signatur			

Nr. indgreb	Indgrebsfrekvens	Arbejdstimer	Dato
Beskrivelse af indgreb:			
Signatur			

Tegnforklaring for indgrebsfrekvens:

- A - Efter behov
- B - Dag
- C - Uge
- D - Måned
- E - hver anden måned
- F - kvartalsvis
- G - halvårligt
- H - årligt

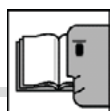

VEDLIGEHOEDESKORT

Nr. indgreb	Indgrebsfrekvens	Arbejdstimer	Dato
Beskrivelse af indgreb:			
Signatur			

Nr. indgreb	Indgrebsfrekvens	Arbejdstimer	Dato
Beskrivelse af indgreb:			
Signatur			

Nr. indgreb	Indgrebsfrekvens	Arbejdstimer	Dato
Beskrivelse af indgreb:			
Signatur			

Nr. indgreb	Indgrebsfrekvens	Arbejdstimer	Dato
Beskrivelse af indgreb:			
Signatur			

Nr. indgreb	Indgrebsfrekvens	Arbejdstimer	Dato
Beskrivelse af indgreb:			
Signatur			

Tegnforklaring for indgrebsfrekvens:

- A - Efter behov
- B - Dag
- C - Uge
- D - Måned
- E - hver anden måned
- F - kvartalsvis
- G - halvårligt
- H - årligt

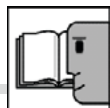

G03

VEDLIGEHOEDELSKORT

Nr. indgreb	Indgrebsfrekvens	Arbejdstimer	Dato
Beskrivelse af indgreb:			
Signatur			

Nr. indgreb	Indgrebsfrekvens	Arbejdstimer	Dato
Beskrivelse af indgreb:			
Signatur			

Nr. indgreb	Indgrebsfrekvens	Arbejdstimer	Dato
Beskrivelse af indgreb:			
Signatur			

Nr. indgreb	Indgrebsfrekvens	Arbejdstimer	Dato
Beskrivelse af indgreb:			
Signatur			

Nr. indgreb	Indgrebsfrekvens	Arbejdstimer	Dato
Beskrivelse af indgreb:			
Signatur			

Tegnforklaring for indgrebsfrekvens:

- A - Efter behov
- B - Dag
- C - Uge
- D - Måned
- E - hver anden måned
- F - kvartalsvis
- G - halvårligt
- H - årligt

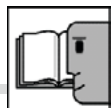

VEDLIGEHOLDELSKORT

Kort til udskiftning af maskindele

KORT TIL UDSKIFTNING AF DEL

Udskiftning af:

Mekanisk komponent

Elektrisk komponent

Hydraulisk komponent

Andet

Dato

Udskiftet af:

Udskiftet element

Beskrivelse af det nye element

Fabrikant

Leveret af:

Årsag til udskiftning

Bemærkninger

Den ansvarlige for firmaet,
der udfører udskiftningen

Brugeren

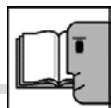

VEDLIGEHOLDELSKORT

KORT TIL UDSKIFTNING AF DEL

Udskiftning af:

Mekanisk komponent

Elektrisk komponent

Hydraulisk komponent

Andet

Dato

Udskiftet af:

Udskiftet element

Beskrivelse af det nye
element

Fabrikant

Leveret af:

Årsag til udskiftning

Bemærkninger

Den ansvarlige for firmaet,
der udfører udskiftningen

Brugeren

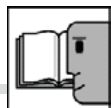

VEDLIGEHOLDELSKORT

KORT TIL UDSKIFTNING AF DEL

Udskiftning af:

Mekanisk komponent

Elektrisk komponent

Hydraulisk komponent

Andet

Dato

Udskiftet af:

Udskiftet element

Beskrivelse af det nye element

Fabrikant

Leveret af:

Årsag til udskiftning

Bemærkninger

Den ansvarlige for firmaet,
der udfører udskiftningen

Brugeren

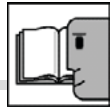

VEDLIGEHOLDELSKORT

KORT TIL UDSKIFTNING AF DEL

Udskiftning af:

Mekanisk komponent

Elektrisk komponent

Hydraulisk komponent

Andet

Dato

Udskiftet af:

Udskiftet element

Beskrivelse af det nye element

Fabrikant

Leveret af:

Årsag til udskiftning

Bemærkninger

Den ansvarlige for firmaet,
der udfører udskiftningen

Brugeren

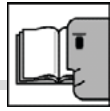

VEDLIGEHOLDELSKORT

KORT TIL UDSKIFTNING AF DEL

Udskiftning af:

Mekanisk komponent

Elektrisk komponent

Hydraulisk komponent

Andet

Dato

Udskiftet af:

Udskiftet element

Beskrivelse af det nye element

Fabrikant

Leveret af:

Årsag til udskiftning

Bemærkninger

Den ansvarlige for firmaet,
der udfører udskiftningen

Brugeren

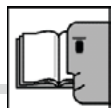

VEDLIGEHOLDELSKORT

KORT TIL UDSKIFTNING AF DEL

Udskiftning af:

Mekanisk komponent

Elektrisk komponent

Hydraulisk komponent

Andet

Dato

Udskiftet af:

Udskiftet element

Beskrivelse af det nye
element

Fabrikant

Leveret af:

Årsag til udskiftning

Bemærkninger

Den ansvarlige for firmaet,
der udfører udskiftningen

Brugeren

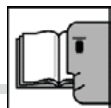

VEDLIGEHOLDELSKORT

KORT TIL UDSKIFTNING AF DEL

Udskiftning af:

Mekanisk komponent

Elektrisk komponent

Hydraulisk komponent

Andet

Dato

Udskiftet af:

Udskiftet element

Beskrivelse af det nye
element

Fabrikant

Leveret af:

Årsag til udskiftning

Bemærkninger

Den ansvarlige for firmaet,
der udfører udskiftningen

Brugeren

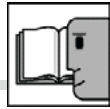

VEDLIGEHOLDELSKORT

KORT TIL UDSKIFTNING AF DEL

Udskiftning af:

Mekanisk komponent

Elektrisk komponent

Hydraulisk komponent

Andet

Dato

Udskiftet af:

Udskiftet element

Beskrivelse af det nye element

Fabrikant

Leveret af:

Årsag til udskiftning

Bemærkninger

Den ansvarlige for firmaet,
der udfører udskiftningen

Brugeren

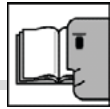

VEDLIGEHOLDELSKORT

KORT TIL UDSKIFTNING AF DEL

Udskiftning af:

Mekanisk komponent

Elektrisk komponent

Hydraulisk komponent

Andet

Dato

Udskiftet af:

Udskiftet element

Beskrivelse af det nye
element

Fabrikant

Leveret af:

Årsag til udskiftning

Bemærkninger

Den ansvarlige for firmaet,
der udfører udskiftningen

Brugeren

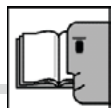

VEDLIGEHOLDELSKORT

KORT TIL UDSKIFTNING AF DEL

Udskiftning af:

Mekanisk komponent

Elektrisk komponent

Hydraulisk komponent

Andet

Dato

Udskiftet af:

Udskiftet element

Beskrivelse af det nye
element

Fabrikant

Leveret af:

Årsag til udskiftning

Bemærkninger

Den ansvarlige for firmaet,
der udfører udskiftningen

Brugeren

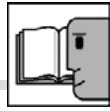

VEDLIGEHOLDELSKORT

KORT TIL UDSKIFTNING AF DEL

Udskiftning af:

Mekanisk komponent

Elektrisk komponent

Hydraulisk komponent

Andet

Dato

Udskiftet af:

Udskiftet element

Beskrivelse af det nye
element

Fabrikant

Leveret af:

Årsag til udskiftning

Bemærkninger

Den ansvarlige for firmaet,
der udfører udskiftningen

Brugeren

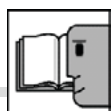

VEDLIGEHOLDELSKORT

KORT TIL UDSKIFTNING AF DEL

Udskiftning af:

Mekanisk komponent

Elektrisk komponent

Hydraulisk komponent

Andet

Dato

Udskiftet af:

Udskiftet element

Beskrivelse af det nye element

Fabrikant

Leveret af:

Årsag til udskiftning

Bemærkninger

Den ansvarlige for firmaet,
der udfører udskiftningen

Brugeren

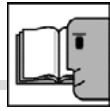

VEDLIGEHOLDELSKORT

KORT TIL UDSKIFTNING AF DEL

Udskiftning af:

Mekanisk komponent

Elektrisk komponent

Hydraulisk komponent

Andet

Dato

Udskiftet af:

Udskiftet element

Beskrivelse af det nye element

Fabrikant

Leveret af:

Årsag til udskiftning

Bemærkninger

Den ansvarlige for firmaet,
der udfører udskiftningen

Brugeren

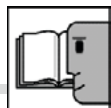

VEDLIGEHOLDELSKORT

KORT TIL UDSKIFTNING AF DEL

Udskiftning af:

Mekanisk komponent

Elektrisk komponent

Hydraulisk komponent

Andet

Dato

Udskiftet af:

Udskiftet element

Beskrivelse af det nye
element

Fabrikant

Leveret af:

Årsag til udskiftning

Bemærkninger

Den ansvarlige for firmaet,
der udfører udskiftningen

Brugeren

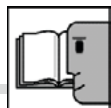

VEDLIGEHOLDELSKORT

KORT TIL UDSKIFTNING AF DEL

Udskiftning af:

Mekanisk komponent

Elektrisk komponent

Hydraulisk komponent

Andet

Dato

Udskiftet af:

Udskiftet element

Beskrivelse af det nye
element

Fabrikant

Leveret af:

Årsag til udskiftning

Bemærkninger

Den ansvarlige for firmaet,
der udfører udskiftningen

Brugeren

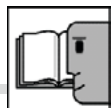

VEDLIGEHOLDELSKORT

KORT TIL UDSKIFTNING AF DEL

Udskiftning af:

Mekanisk komponent

Elektrisk komponent

Hydraulisk komponent

Andet

Dato

Udskiftet af:

Udskiftet element

Beskrivelse af det nye
element

Fabrikant

Leveret af:

Årsag til udskiftning

Bemærkninger

Den ansvarlige for firmaet,
der udfører udskiftningen

Brugeren



ORIGINAL OVERENSSTEMMELSESERKLÆRING

Den befuldmægtigede repræsentant, der har haft til opgave at udarbejde det tekniske dossier, er det Tekniske Kontor hos firmaet PLATFORM BASKET Srl med adresse i POVIGLIO (RE), Via Grande 27, som er fabrikanten af den pågældende maskine.

Undertegnede Simona Iraci Tobbi, født i Reggio Emilia d. 31.07.1982, og bosiddende i Cadelbosco Sopra Via Panini n.15, Bestyrelsesformand i firmaet PLATFORM BASKET Srl med adresse i POVIGLIO (RE), Via Grande 27, der har fremstillet nedenstående maskine:

LØFTEAPPARAT TIL PERSONER MED RISIKO FOR LODRET NEDFALD OG MED HØJDE PÅ OVER 3 m (Bilag IV punkt 17 - direktiv 2006/42/EF).

Betegnelse: L.A.P. Løftbar Arbejdsplatform

Kommerciel betegnelse af maskinen: SPIDER 18.90 PRO

serienummer : ----- Byggeår: -----

brugsområde:

- LØFTNING AF PERSONER
- MOBIL LØFTBAR ARBEJDSPLATFORM

erklærer, som ansvarshavende, at maskinen er i overensstemmelse med følgende:

- Direktiver: 2006/42/EF ; 2004/108/EF ; 2000/14/EF
- Og med standarderne: EN280:2001+A2:2009 ; EN12100-1 :2003, EN12100-2 :2003, EN60204-1:2006

og at alle dele på et eksemplar af maskinen er blevet underkastet ovennævnte typegodkendelse med henblik på CE-mærkning, i henhold til bilag IV i direktivet, udført:

VERICERT srl - Certifikationer og Undersøgelser – Notificeret Organ nr.1878
med adresse i Via Cavina 19 – 48100 RAVENNA – ITALY
der har udstedt CE-typegodkendelsescertifikatet:
1878M170288CT1111 af 14/11/2011

- Maskinen er endvidere i overensstemmelse med kravene i direktivet 2000/14/EF, anerkendt af dekret Nr. 262 af 04/09/2002

Maskintype: Adgangsplatform til arbejde i højden med intern forbrændingsmotor i overensstemmelse med definition nr. 1 i bilag I Par. 13 Dir.2000/14/EF.

Procedure anvendt til vurdering af overensstemmelsen: Bilag V i Dir 2000/14/EF
installeret netto-effekt 8,2 (kW)

Målt lydeffektniveau LWA 102 dB(A) er nogle dB lavere end det garanterede niveau.

Garanteret lydeffektniveau LWA 104 dB(A) er værdien oplyst af fabrikanten af LAP.

Poviglio, xx/yy/xyxy

Nærværende certifikat er kun gyldigt med Platform Basket Srl.

Formand for bestyrelsen i

**PLATFORM
BASKET**

Simona Iraci Tobbi

Den oprindelige korrekt udfyldt overensstemmelseserklæring leveres med maskinen.



ORIGINAL OVERENSSTEMMELSESERKLÆRING

Den befuldmægtigede repræsentant, der har haft til opgave at udarbejde det tekniske dossier, er det Tekniske Kontor hos firmaet PLATFORM BASKET Srl med adresse i POVIGLIO (RE), Via Grande 27, som er fabrikanten af den pågældende maskine.

Undertegnede Simona Iraci Tobbi, født i Reggio Emilia d. 31.07.1982, og bosiddende i Cadelbosco Sopra Via Panini n.15, Bestyrelsesformand i firmaet PLATFORM BASKET Srl med adresse i POVIGLIO (RE), Via Grande 27, der har fremstillet nedenstående maskine:

LØFTEAPPARAT TIL PERSONER MED RISIKO FOR LODRET NEDFALD OG MED HØJDE PÅ OVER 3 m (Bilag IV punkt 17 - direktiv 2006/42/EF).

Betegnelse: L.A.P. Løftbar Arbejdsplatform

Kommerciel betegnelse af maskinen: SPIDER 18.90 PRO

serienummer : ----- Byggeår: -----

brugsområde:

- LØFTNING AF PERSONER
- MOBIL LØFTBAR ARBEJDSPLATFORM

erklærer, som ansvarshavende, at maskinen er i overensstemmelse med følgende:

- Direktiver: 2006/42/EF ; 2004/108/EF ; 2000/14/EF
- Og med standarderne: EN280:2001+A2:2009 ; EN12100-1 :2003, EN12100-2 :2003, EN60204-1:2006

og at alle dele på et eksemplar af maskinen er blevet underkastet ovennævnte typegodkendelse med henblik på CE-mærkning, i henhold til bilag IV i direktivet, udført:

VERICERT srl - Certifikationer og Undersøgelser – Notificeret Organ nr.1878
med adresse i Via Cavina 19 – 48100 RAVENNA – ITALY
der har udstedt CE-typegodkendelsescertifikatet:
1878M170288CT1111 af 14/11/2011

- Maskinen er endvidere i overensstemmelse med kravene i direktivet 2000/14/EF, anerkendt af dekret Nr. 262 af 04/09/2002

Maskintype: Adgangsplatform til arbejde i højden med intern forbrændingsmotor i overensstemmelse med definition nr. 1 i bilag I Par. 13 Dir.2000/14/EF.

Procedure anvendt til vurdering af overensstemmelsen: Bilag V i Dir 2000/14/EF
installeret netto-effekt 7,4 (kW)

Målt lydeffektniveau LWA 102 dB(A) er nogle dB lavere end det garanterede niveau.

Garanteret lydeffektniveau LWA 104 dB(A) er værdien oplyst af fabrikanten af LAP.

Poviglio, xx/yy/xyxy

Nærværende certifikat er kun gyldigt med
Platform Basket Srl.

Formand for bestyrelsen i

**PLATFORM
BASKET**

Simona Iraci Tobbi

Den oprindelige korrekt udfyldt overensstemmelseserklæring leveres med maskinen.



ORIGINAL OVERENSSTEMMELSESERKLÆRING

Den befuldmægtigede repræsentant, der har haft til opgave at udarbejde det tekniske dossier, er det Tekniske Kontor hos firmaet PLATFORM BASKET Srl med adresse i POVIGLIO (RE), Via Grande 27, som er fabrikanten af den pågældende maskine.

Undertegnede Simona Iraci Tobbi, født i Reggio Emilia d. 31.07.1982, og bosiddende i Cadelbosco Sopra Via Panini n.15, Bestyrelsesformand i firmaet PLATFORM BASKET Srl med adresse i POVIGLIO (RE), Via Grande 27, der har fremstillet nedenstående maskine:

LØFTEAPPARAT TIL PERSONER MED RISIKO FOR LODRET NEDFALD OG MED HØJDE PÅ OVER 3 m (Bilag IV punkt 17 - direktiv 2006/42/EF).

Betegnelse: L.A.P. Løftbar Arbejdsplatform

Kommerciel betegnelse af maskinen: SPIDER 18.90 PRO

serienummer : ----- Byggeår: -----

brugsområde: - LØFTNING AF PERSONER
- MOBIL LØFTBAR ARBEJDSPLATFORM

erklærer, som ansvarshavende, at maskinen er i overensstemmelse med følgende:

- Direktiver: 2006/42/EF ; 2004/108/EF ; 2000/14/EF
- Og med standarderne: EN280:2001+A2:2009 ; EN12100-1 :2003, EN12100-2 :2003, EN60204-1:2006

og at alle dele på et eksemplar af maskinen er blevet underkastet ovennævnte typegodkendelse med henblik på CE-mærkning, i henhold til bilag IV i direktivet, udført:

VERICERT srl - Certifikationer og Undersøgelser – Notificeret Organ nr.1878
med adresse i Via Cavina 19 – 48100 RAVENNA – ITALY
der har udstedt CE-typegodkendelsescertifikatet:
1878M170288CT1111 af 14/11/2011

- Maskinen er endvidere i overensstemmelse med kravene i direktivet 2000/14/EF, anerkendt af dekret Nr. 262 af 04/09/2002

Maskintype: Adgangsplatform til arbejde i højden med intern forbrændingsmotor i overensstemmelse med definition nr. 1 i bilag I Par. 13 Dir.2000/14/EF.

Procedure anvendt til vurdering af overensstemmelsen: Bilag V i Dir 2000/14/EF
installeret netto-effekt 9,9 (kW)

Målt lydeffektniveau LWA 102 dB(A) er nogle dB lavere end det garanterede niveau.
Garanteret lydeffektniveau LWA 104 dB(A) er værdien oplyst af fabrikanten af LAP.

Poviglio, xx/yy/xyxy

Nærværende certifikat er kun gyldigt med
Platform Basket Srl.

Formand for bestyrelsen i

**PLATFORM
BASKET**

Simona Iraci Tobbi

Den oprindelige korrekt udfyldt overensstemmelseserklæring leveres med maskinen.

Side tom med vilje